



ULX®

WIRELESS MICROPHONE SYSTEMS

Ultra-Wide Band Frequency Agile UHF Systems

Auto Frequency Selection (AFS)

Reliable, Professional Sound Quality

Multi-System Operation

목 차

ULX [®] 시스템 구성품	3
ULXS4 스탠다드 리시버 특징 및 컨트롤	4
전면 패널	4
후면 패널	4
ULXP4 프로페셔널 리시버 특징 및 컨트롤	5
전면 패널	5
후면 패널	5
싱글 시스템 설치	6
리시버 연결	6
리시버 켜기	7
채널 스캐닝	7
리시버 그룹 설정 변환	8
리시버 채널 설정 변환	8
리시버 디스플레이 음영 조절	8
ULX1 트랜스포머 특징 및 컨트롤	9
ULX2 트랜스포머 특징 및 컨트롤	10
트랜스미터 구성	11
트랜스미터 배터리 장착	11
ULX1 바디팩 연결	11
트랜스미터 켜기	11
트랜스미터 배터리 전원 체크	12
ULX1 트랜스미터 감쇠 설정	12
트랜스미터 운용 주파수 설정	12
시스템 운용	14
트랜스미터 게인 조절	14
트랜스미터 주파수 설정 잠금	15
트랜스미터 주파수 설정 잠금 해제	15
전원 On/Off 스위치 잠금	16
전원 On/Off 스위치 잠금 해제	16
고급 리시버 프로그래밍 (ULXP4 모델만 적용)	17
주파수 그룹 스캐닝	17
리시버 스quelch 설정 조절	17
리시버 잠금	18
리시버 잠금 해제	18
리시버 설치	19
ULXS4 스탠다드 리시버 테이블 설치	19
ULXP4 프로페셔널 리시버 랙 장착	19
듀얼 ULXP4 리시버 랙 장착	20
최상의 성능을 얻기 위한 정보	21
시스템 사양	21
경정	22
교체 가능 부품	22
제공되는 액세서리	22
선택 액세서리	23
배터리 수명	24
문제 해결	24
인가 정보	25
보증 기간 1년	26
DECLARATION OF CONFORMITY	27

ULX[®] 시스템 구성품 (그림 1)



그림 1

Shure ULX[®] 무선 시스템은 그림 1에 나타난 것과 같이 아래에 열거된 구성품들로 이루어진다.

ULX1 바디팩 트랜스미터: 핀 마이크, 악기용 어댑터 케이블 또는 헤드윈 마이크 포함
또는

ULX2 핸드헬드 마이크 트랜스미터: 교체가 가능한 Shure 마이크 헤드 포함
그리고

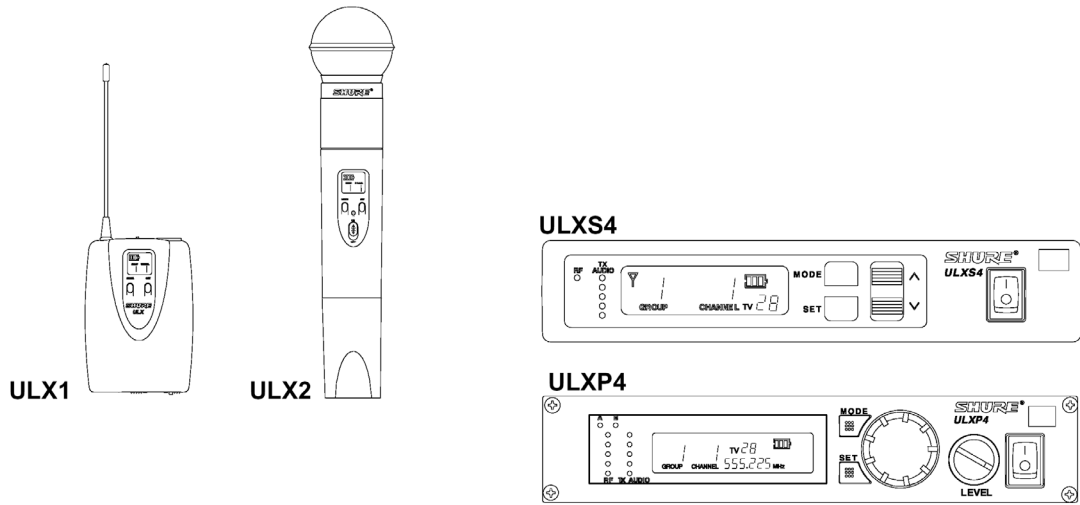
ULXS4 스탠다드 다이버시티 리시버
또는

ULXP4 프로페셔널 다이버시티 리시버: 랙 마운트 하드웨어 포함
또는

ULXP4D 듀얼 프로페셔널 다이버시티 리시버: 랙 마운트 하드웨어와 센터 링크 브라켓 포함

ULXS4 스탠다드 리시버 특징 및 컨트롤 (그림 2)



그림 2

전면 패널

1. “RF” Indicator. 무선 주파수(RF) 신호가 수신되면 녹색등이 점등 된다.
2. “TX Audio” Level Indicators. 송신(TX)된 오디오 신호의 세기가 표시된다. 정상 작동 시 녹색등이 점등 된다. 오버로드 상태에 근접하면 황갈색등이 점등 된다. 과도한 오디오 레벨 입력 시 빨간색등이 점등 된다.
3. Receiving Antenna Indicator. 더욱 강한 RF 신호를 수신하는 안테나가 디스플레이 왼쪽 또는 오른쪽 상단에 표시된다.
4. GROUP Display. 시스템이 운용되면 미리 선정된 주파수의 그룹 번호가 표시된다.
5. CHANNEL Display. 주파수 그룹내의 현재 채널 번호가 표시된다.
6. Transmitter Battery Life Indicator. 트랜스미터가 켜지면 트랜스미터의 배터리 잔량이 표시된다.
7. SCAN Indicator. 스캔 채널 모드가 동작하면 나타난다.
8. TV channel/Volume Level Indicator. 볼륨 레벨과 UHF TV 채널(미국 버전에만 적용)이 작은 숫자로 표시된다.
9. MODE Button. 이 버튼을 눌러 디스플레이 메뉴를 설정한다.
10. SET Button. 변경된 설정을 저장한다.
11. \wedge/\vee Button. 볼륨 레벨, 그룹/채널 설정 또는 디스플레이 음영 레벨을 조절할 때 이 버튼을 눌러서 사용한다.
12. Power On/Off Switch. 리시버를 켜거나 끌 때 사용한다.

후면 패널

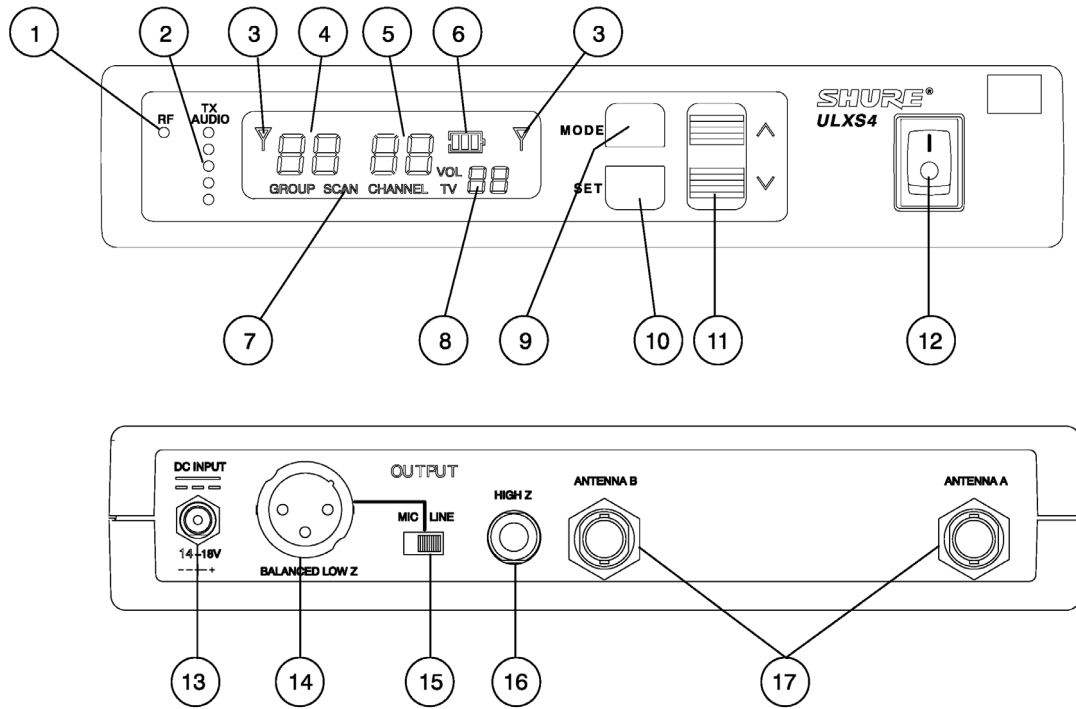
13. Power Connector. 제공된 AC 어댑터 또는 14-18 Vdc (최소 550 mA)를 제공하는 공급기로부터 전원을 공급 받는다. 또한, Shure UA844 안테나 분배 시스템에서 DC 전원을 공급 받을 수도 있다.
14. Output Connector (XLR balanced Low Z). 밸런스드 저-임피던스 마이크 레벨 또는 라인 레벨을 제공한다.
15. Mic/Line Switch. XLR 밸런스드 저-임피던스 커넥터의 출력을 선택할 수 있다. 마이크(-27 dBV) 또는 라인 레벨(+4.3 dBV)로 설정할 수 있다. 마이크/라인 스위치는 언밸런스드 1/4 인치 폰 잭의 출력에는 영향을 미치지 않는다.
16. Output Connector (High Z Unbalanced 1/4 inch Phone Jack). 언밸런스드 고-임피던스 엑스 레벨 출력을 제공한다.
17. Antenna Input Connectors. BNC-타입 커넥터로 제공된 안테나에 연결된다. 또한, 외부 안테나를 사용할 수 있도록 12 Vdc 출력 전원을 제공한다.

ULXP4 프로페셔널 리시버 특징 및 컨트롤 (그림 3)



그림 3

전면 패널

1. **Receiving Antenna Indicators.** 두 황갈색 LED 중 더욱 강한 무선 주파수(RF) 신호를 수신하는 쪽의 LED가 점등 된다.
2. **SQUELCH Indicator.** 스퀴치 레벨 모드를 선택하면 표시된다.
3. **SCAN Indicator.** 리시버가 개방된 그룹 또는 채널을 스캔할 때 표시된다.
4. **Volume Level Warning Indicator.** 볼륨 컨트롤 노브 위치와 미리 설정되어 잠금 장치가 되어 있는 볼륨 레벨 설정이 일치하지 않을 때 표시된다.
5. **TV Channel Display.** 시스템이 운용되는 UHF TV 채널이 표시된다. (미국 버전에만 적용)
6. **Transmitter Battery Life Indicator.** 트랜스미터가 켜지면 트랜스미터의 배터리 잔량이 표시된다.
7. **Volume Lock Indicator.** 볼륨 레벨 설정에 잠금 장치를 할 경우 표시된다.
8. **RF Level Indicators.** 수신된 RF 신호의 세기가 표시된다.
9. **“TX Audio” Level Indicators.** 송신(TX)된 오디오 신호의 세기가 표시된다. 정상 작동 시 녹색등이 점등 된다. 오버로드 상태에 근접하면 황갈색등이 점등 된다. 과도한 오디오 레벨 입력 시 빨간색등이 점등 된다.
10. **GROUP Display.** 시스템이 운용되면 미리 설정된 주파수의 그룹 번호가 표시된다.
11. **CHANNEL Display.** 주파수 그룹내의 현재 채널 번호가 표시된다.
12. **FREQUENCY Display.** 현재의 주파수가 MHz 단위로 표시된다.
13. **Frequency Lock Indicator.** 주파수에 잠금 장치를 할 경우 표시된다.
14. **MODE Button.** 이 버튼을 눌러 디스플레이 메뉴를 설정한다.
15. **SET Button.** 변경된 설정을 저장한다.
16. **Display Control Knob.** 그룹/채널 설정, 스퀴치 설정을 변경하거나, 또는 그룹이나 채널을 스캔할 때 이 노브를 돌려서 설정한다.
17. **Level Control.** 믹서나 앰프의 입력 레벨과 매칭이 되도록 리시버의 오디오 출력 레벨을 조절한다. 일반적으로 시계방향으로 완전히 돌려서 사용된다.
18. **Power On/Off Switch.** 리시버를 켜거나 끌 때 사용한다.

후면 패널

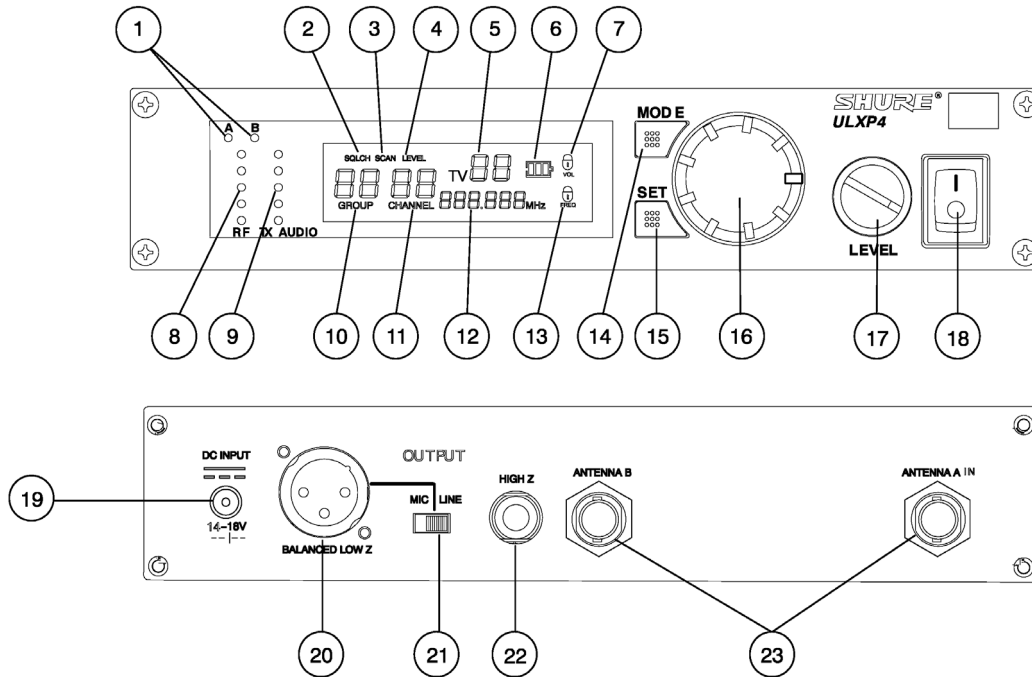
19. **Power Connector.** 제공된 AC 어댑터 또는 14-18 Vdc (최소 550 mA)를 제공하는 공급기로부터 전원을 공급 받는다. 또한, Shure UA844 안테나 분배 시스템에서 DC 전원을 공급 받을 수도 있다.
20. **Output Connector (XLR balanced Low Z).** 밸런스드 저-임피던스 마이크 레벨 또는 라인 레벨을 제공한다.
21. **Mic/Line Switch.** XLR 밸런스드 저-임피던스 커넥터의 출력을 선택할 수 있다. 마이크(-27 dBV) 또는 라인 레벨(+4.3 dBV)로 설정이 가능하다. 마이크/라인 스위치는 언밸런스드 1/4 인치 폰 잭의 출력에는 영향을 미치지 않는다.
22. **Output Connector (High Z Unbalanced 1/4 inch Phone Jack).** 언밸런스드 고-임피던스 엑스 레벨 출력 제공.
23. **Antenna Input Connectors.** BNC-타입 커넥터로 제공된 안테나에 연결된다. 또한, 외부 안테나를 사용할 수 있도록 12 Vdc 출력 전원을 제공한다.

싱글 시스템 구성

리시버 연결

주의: 만일 다수의 ULXP4 프로페셔널 시스템을 설치하거나 또는 다수의 ULXP4 리시버로 시스템을 구성한다면 매뉴얼의 고급 프로그래밍 섹션을 참조하십시오.

1. 리시버의 후면에 있는 전원 커넥터에 DC 전원 공급기를 그림 4와 같이 연결한다. 전원 공급기의 플러그를 콘센트에 연결한다.



그림 4

2. 안테나 커넥터에 두개의 안테나를 그림 5와 같이 부착한다. ULXS4는 1/4 웨이브 안테나, ULXP4는 1/2 웨이브 안테나가 제공된다.

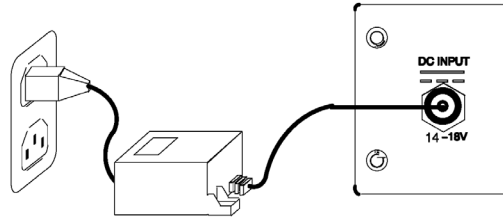

그림 5

3. 그림 6과 같이 오디오 시스템, 믹서 그리고/또는 앰프에 오디오 케이블로 오디오 입력과 출력을 알맞게 연결한다. (오디오 케이블은 제공되지 않는다.)

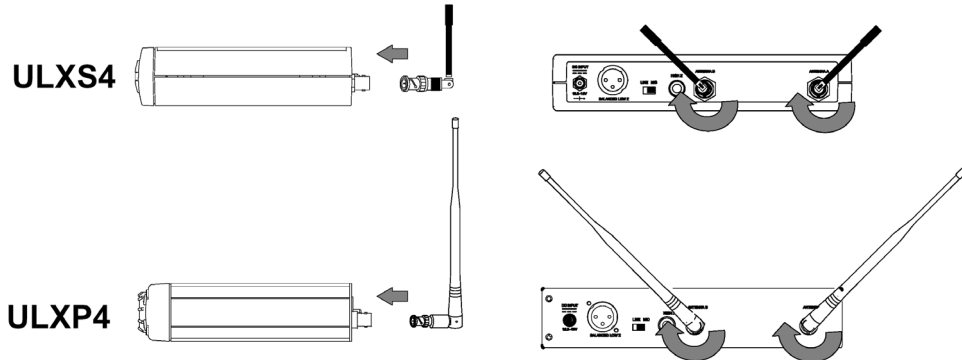

그림 6

4. 만일 리시버의 XLR 출력이 사용되면 그림 7에 나타난 것과 같이 믹서 또는 앰프의 입력 요구조건과 매칭이 되도록 MIC/LINE 스위치를 설정한다. Mic/Line 스위치는 언밸런스드 1/4 인치 폰 잭의 출력에는 영향을 미치지 않는다.

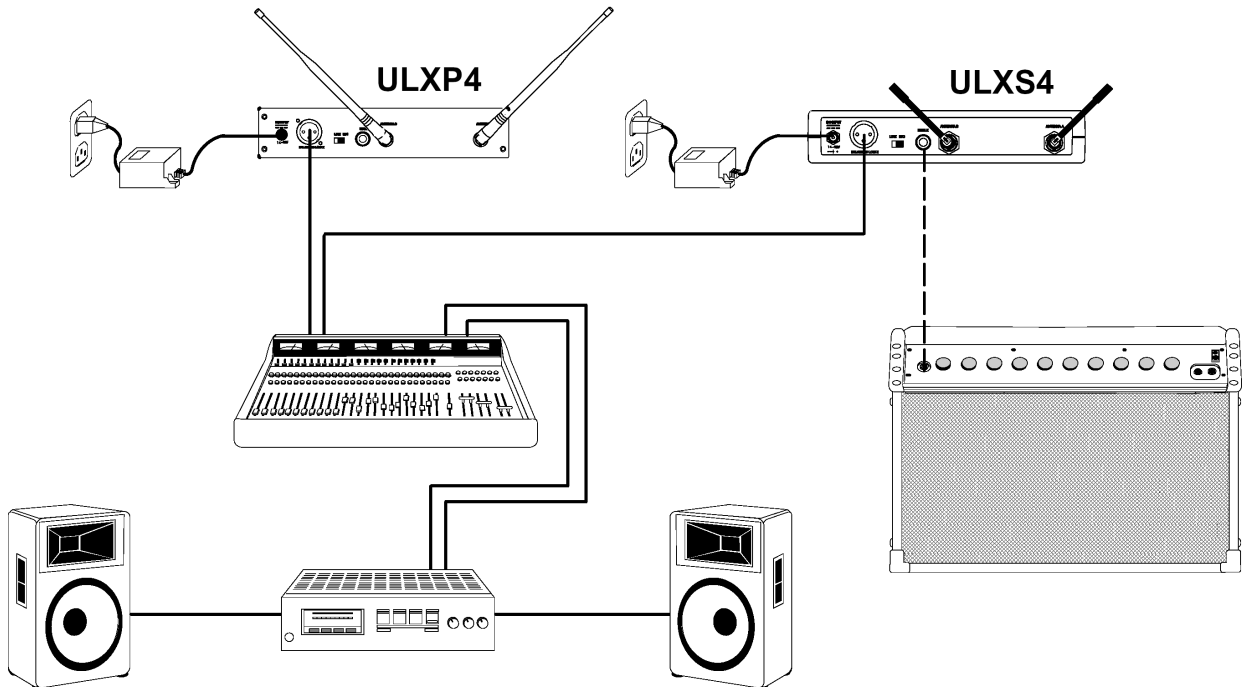

그림 7

리시버 켜기

주의: 이러한 지침은 다른 무선 마이크 시스템에 적용되지 않는다.

경고: 리시버에 충분한 전원 공급이 있기 전에 트랜스미터를 켜지 마시오. 트랜스미터를 먼저 켜면 리시버의 주파수 스캐닝 기능에 영향을 미칠 수 있습니다.

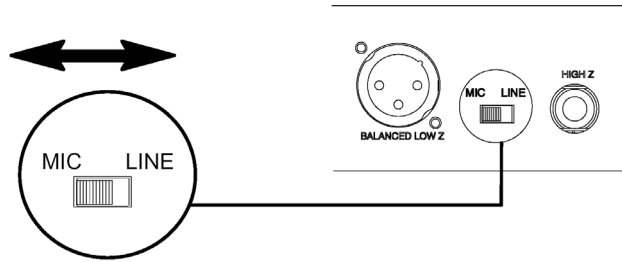
전원 On/Off 스위치를 눌러서 리시버를 켜다. 그림 8과 같이 사전에 지정된 데이터인 디폴트값에 따라 채널1 그룹 1 설정이 리시버 디스플레이에 표시된다.



그림 8

채널 스캐닝

1. 리시버의 MODE 버튼을 한번 눌러서 스캔 모드로 들어간다. 그림 9와 같이 디스플레이에 SCAN CHANNEL 문자가 반짝인다.

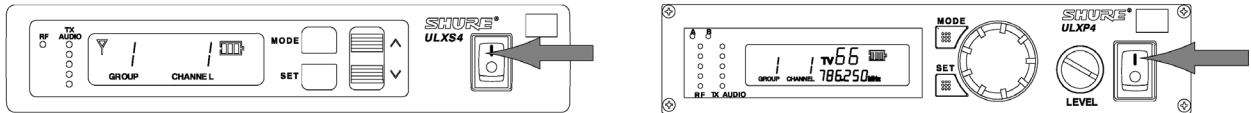

그림 9

2. ULXS4는 ^ 또는 v 버튼을 누르고 ULXP4는 컨트롤 노브를 시계방향으로 1/4 정도 돌린다. 그림 10과 같이 다음 개방된 채널 번호가 디스플레이 된다.

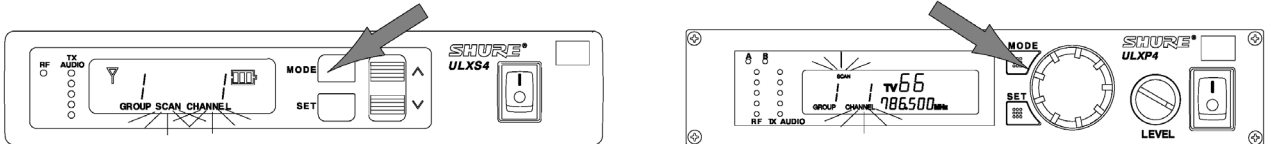

그림 10

주의: 만일 “NO”라는 문자가 디스플레이 되면 리시버가 현재의 그룹에서는 더 이상 개방된 채널이 없다는 의미이다. 다음 페이지에 명시된 지시에 따라 그룹을 변경해야 한다. 그룹을 바꾼 후에는 상기 스텝1과 2를 반복한다.

3. 리시버를 새로운 채널로 동조하기 위해서는 SET 버튼을 누른다. 디스플레이는 그림 11과 같이 이미 설정된 디폴트 모드로 돌아간다.



그림 11

리시버를 지금 사용할 수 있다.
만일 리시버를 다른 곳으로 옮기지 않을 것이라면 이러한 절차를 반복하지 않아도 된다.
트랜스미터 구성 섹션으로 진행하기 바란다.

리시버 그룹 설정 변환

1. MODE 버튼을 두 번 누른다. 그림 12와 같이 디스플레이에 GROUP이라는 문자가 반짝인다.

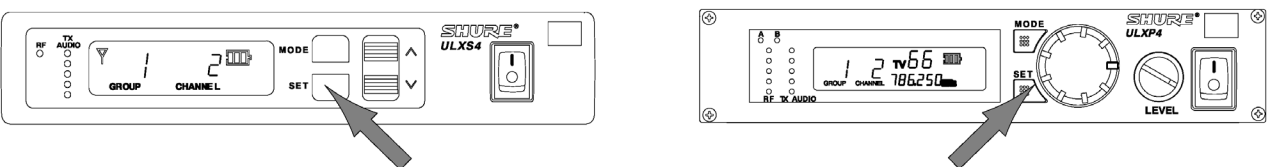

그림 12



2. ULXS4는 ^ 또는 v 버튼을 누르고 ULXP4는 컨트롤 노브를 돌린다. 그림 13과 같이 새로운 주파수 그룹 번호가 디스플레이에 표시된다.

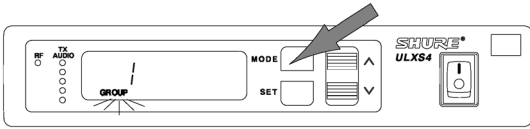
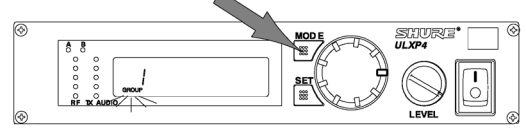

그림 13



3. 리시버를 새로운 그룹으로 동조하기 위해서는 SET 버튼을 누른다. 디스플레이가 채널 변환 모드로 변경된다. MODE 버튼을 한번 이상 눌러서 디폴트 모드로 돌아간다.
주의: 리시버는 새로운 그룹의 첫번째 채널에서는 항상 사전에 지정된 디폴트값을 갖는다.

리시버 채널 설정 변환

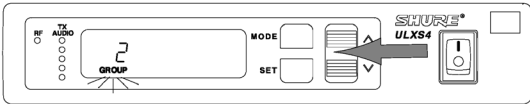
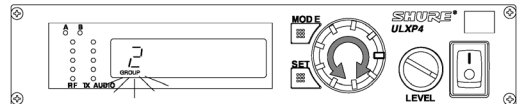
1. MODE 버튼을 세 번 누른다. 그림 14와 같이 디스플레이에 CHANNEL 문자가 반짝인다.



그림 14



2. ULXS4는 ^ 또는 v 버튼을 누르고 ULXP4는 컨트롤 노브를 돌린다. 그림 15과 같이 새로운 주파수 그룹 번호가 디스플레이에 표시된다.

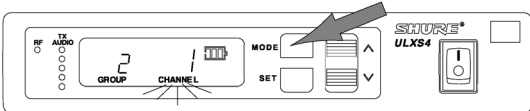
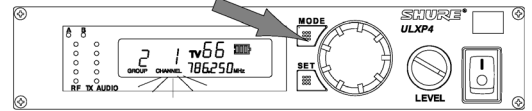

그림 15



3. 새로운 채널을 저장하려면 SET 버튼을 누른다. 이때 리시버는 디폴트 모드로 돌아간다.

리시버 디스플레이 음영 조절

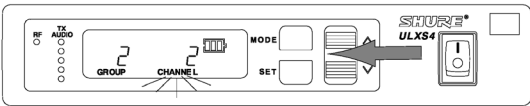
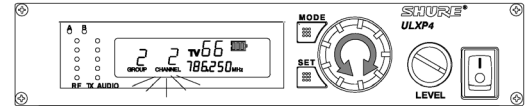
- MODE 버튼을 2초 정도 누른다. 그림 16과 같이 "LCd"라는 문자가 디스플레이에 표시된다.



그림 16



4. 그림 17과 같이 ULXS4는 ^ 또는 v 버튼을 누르고 ULXP4는 컨트롤 노브를 돌려서 디스플레이의 음영을 조절한다.

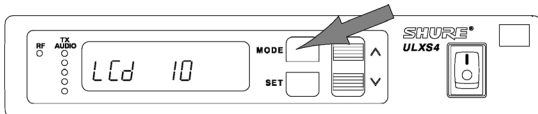
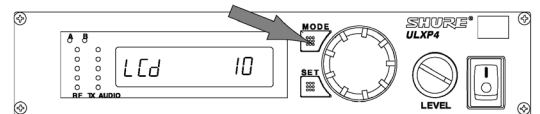

그림 17



5. 새로운 음영 설정을 저장하려면 SET 버튼을 누른다. 디스플레이는 디폴트 모드로 돌아간다. 디스플레이의 음영 설정을 변화시키지 않고 디폴트 모드로 돌아가려면 MODE 버튼을 누른다.

ULX1 트랜스포머 특징 및 컨트롤 (그림 18)

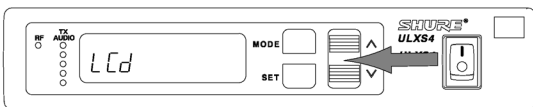
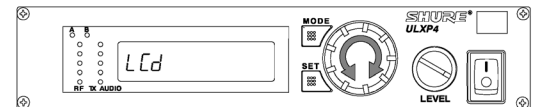

그림 18

1. **Antenna.** 신축성이 뛰어난 1/4 웨이브 안테나가 ULX1 트랜스미터 상단에 영구적으로 부착되어 있다.
2. **Input Connector.** TA4F 소형 4핀 커넥터는 Shure의 다양한 핀, 악기용과 헤드셋 마이크 그리고 케이블과 호환이 가능하다.
3. **Power ON/OFF Switch.** 트랜스미터의 전원을 켜고 끈다.
4. **Power/Battery LED.** 전원 스위치가 ON 위치에 있으면 트랜스미터가 켜져 있다는 표시로 LED가 녹색으로 점등된다. 배터리 용량이 부족해지면 이 LED가 빨간색으로 변한다. “트랜스미터 배터리 전원 체크”항 참조
5. **Display Window.** 그룹과 채널 설정, 배터리 전원 레벨, 그리고 PEAK를 표시한다.
6. **Battery Level Icon.** 배터리의 잔량이 표시된다.
7. **PEAK Icon.** 이 아이콘은 트랜스미터의 오디오 입력에 과도한 신호가 입력되면 나타난다. 아이콘은 과도한 신호가 입력된 후 2초 동안 표시된다.
8. **GROUP Display.** 트랜스미터가 운용되는 주파수의 그룹 번호가 표시된다.
9. **CHANNEL Display.** 주파수 그룹 내에서 현재 사용되는 채널 번호가 표시된다.
10. **MODE Button.** 채널 또는 그룹 모드를 선택한다.
11. **SET Button.** 그룹 또는 채널 설정을 변경한다.
12. **Audio Gain Control.** 다양한 음원(예를 들면 큰 노래소리, 부드러운 대화소리, 또는 악기)에 사용할 수 있도록 오디오 레벨 강도를 변경한다. “트랜스미터 게인 조절”항 참조
13. **Input Attenuation Switch.** 0dB 또는 -20dB 감쇠를 선택한다. 사람의 목소리와 작은 출력을 내는 악기에는 0dB 위치에 놓고 사용하고 전기기타와 같이 높은 출력을 내는 악기에는 20dB 패드 위치에 놓고 사용한다.
14. **Belt Clip.** 트랜스미터를 벨트, 허리띠, 또는 기타 끈에 휴대할 때 사용한다.
15. **Battery Compartment Cover.** 경첩이 달린 커버를 개방하고 9V 배터리를 삽입한다.

ULX2 트랜스미터 특징 및 컨트롤 (그림 19)

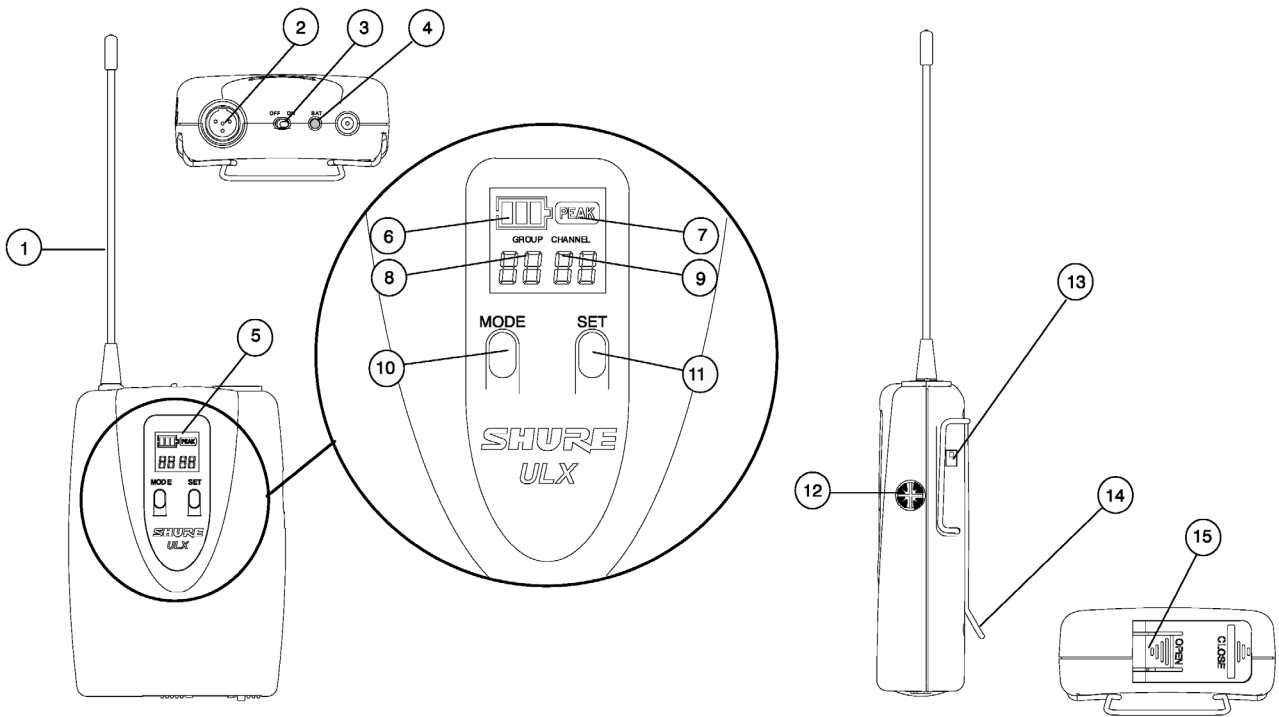

그림 19

1. **Grille.** 마이크 카트리지를 보호하고 거친 숨소리와 바람에 의한 잡음을 줄여준다. 다양한 종류의 마이크 헤드 그릴은 외관상 서로 다르다.
2. **Display Window.** 그룹과 채널 설정, 배터리 전원 레벨, 그리고 PEAK를 표시한다.
3. **Battery Level Icon.** 배터리의 잔량이 표시된다.
4. **PEAK Icon.** 이 아이콘은 트랜스미터의 오디오 입력에 과도한 신호가 입력되면 나타난다. 아이콘은 과도한 신호가 입력된 후 2초 동안 표시된다.
5. **GROUP Display.** 트랜스미터가 운용되는 주파수의 그룹 번호가 표시된다.
6. **CHANNEL Display.** 주파수 그룹 내에서 현재 사용되는 채널 번호가 표시된다.
7. **MODE Button.** 채널 또는 그룹 모드를 선택한다.
8. **SET Button.** 그룹 또는 채널 설정을 변경한다.
9. **Power/Battery LED.** 전원 스위치가 ON 위치에 있으면 트랜스미터가 켜져 있다는 표시로 LED가 녹색으로 점등된다. 배터리 용량이 부족해지면 이 LED가 빨간색으로 변한다. “트랜스미터 배터리 전원 체크”항 참조
10. **Power ON/OFF Switch.** 트랜스미터의 전원을 켜고 끈다.
11. **Audio Gain Control.** 다양한 음원(예를 들면 큰 노래소리, 부드러운 대화소리)에 사용할 수 있도록 오디오 레벨 감도를 변경한다. “트랜스미터 게인 조절”항 참조
12. **9V Battery.** 트랜스미터와 마이크에 전원을 공급한다.
13. **Battery Cover.** 배터리와 게인 컨트롤 조작 시 돌려서 개방한다.

트랜스미터 구성

트랜스미터 배터리 장착

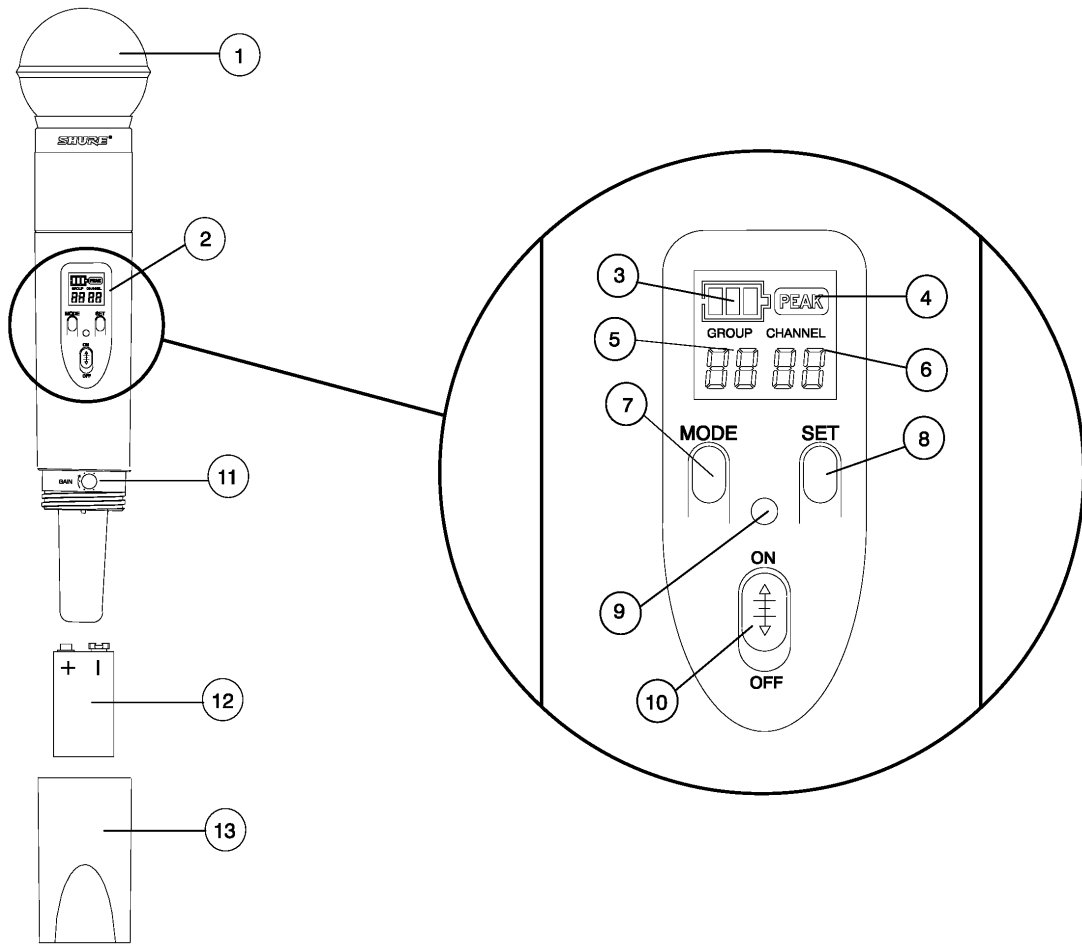
그림 20과 같이 배터리 커버를 열고 새로운 9V 알카라인 또는 리튬 배터리를 삽입한다.



그림 20

ULX1 바디팩 연결

Shure 핀 마이크 또는 악기용 어댑터와 함께 바디팩 시스템을 사용하고자 한다면 그림 21과 같이 트랜스미터의 입력 커넥터에 마이크 케이블 또는 악기용 어댑터 케이블을 연결한다.

주의: 트랜스미터 입력 커넥터의 결선은 Shure 마이크에 적절하게 설계되어 있다.

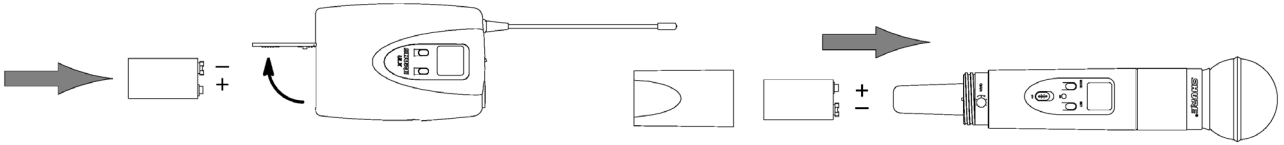

그림 21

트랜스미터 켜기

주의: 리시버에 충분한 전원 공급이 있기 전에 트랜스미터를 켜지 마시오. 먼저 리시버에 개방된 주파수를 설정하고 난 후 트랜스미터를 켜고 리시버 주파수와 같게 설정하십시오. 트랜스미터를 먼저 켜면 리시버 주파수 스캐닝 기능에 영향을 미칠 수 있습니다.

그림 22와 같이 트랜스미터 ON/OFF 스위치를 ON 위치에 놓는다. 전원 LED가 순간적으로 빨갛게 되었다가 녹색으로 변한다. 디폴트 주파수 설정(채널1, 그룹1)값이 디스플레이에 표시된다.

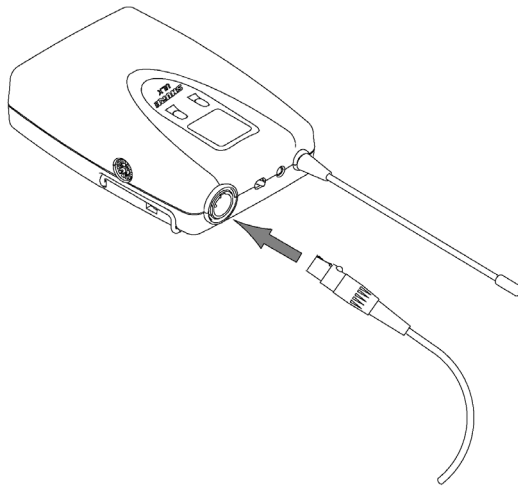

그림 22

트랜스미터 배터리 전원 체크

트랜스미터를 켜고 디스플레이에 나타나는 배터리 레벨 아이콘을 살펴본다. 그림 23에서 나타난 것과 같이 아이콘에 음영이 짙게 나타나는 부분 만큼이 대략적인 배터리 잔여량이다.

주의: 짙게 음영진 배터리 잔여량은 9V 듀라셀 알카라인 배터리에 한한다. 다른 배터리 타입에 대해서는 “배터리 수명”항을 참조하거나 Shure 웹 사이트(www.shure.com)의 FAQ 섹션을 참조하기 바란다. 배터리의 수명이 다하면 톤 키가 꺼지고 리시버가 뮤트된다.

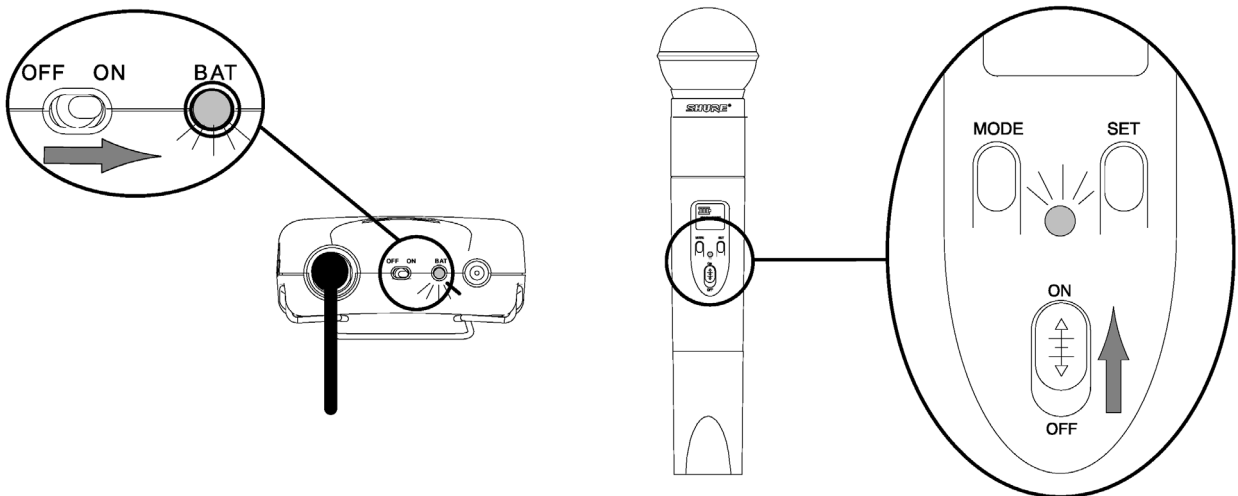

그림 23

ULX1 바디팩 트랜스미터 감쇠 설정

핀 마이크를 사용한다면 감쇠 스위치를 0dB 위치에 놓는 것이 좋다. 만일 악기용 어댑터 케이블을 사용한다면 그림 24와 같이 감쇠 스위치를 -20dB 위치에 놓고 사용하는 것이 좋다.

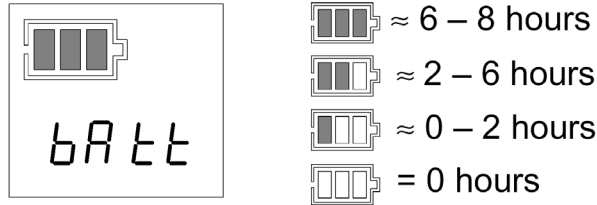

그림 24

트랜스미터 운용 주파수 설정

1. 리시버 디스플레이에 나타난 그룹 번호와 채널 번호를 유의한다. 그림 25와 같이 트랜스미터 디스플레이에 그룹 번호만 보일 때까지 MODE 버튼을 누른다.

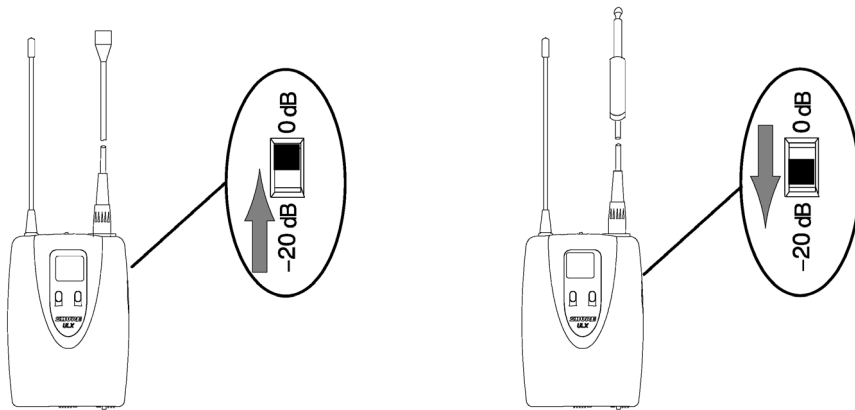

그림 25

2. 필요하다면 트랜스미터의 그룹 번호가 리시버의 디스플레이에 나타난 그룹 번호와 같게 될 때까지 트랜스미터의 SET 버튼을 누른다.
3. 새로운 그룹 설정을 선택하고 채널 선택 모드로 이동하기 위해서는 트랜스미터의 MODE 버튼을 다시 누른다. 그림 26과 같이 그룹 번호가 사라지고 채널 번호만 보이게 된다.

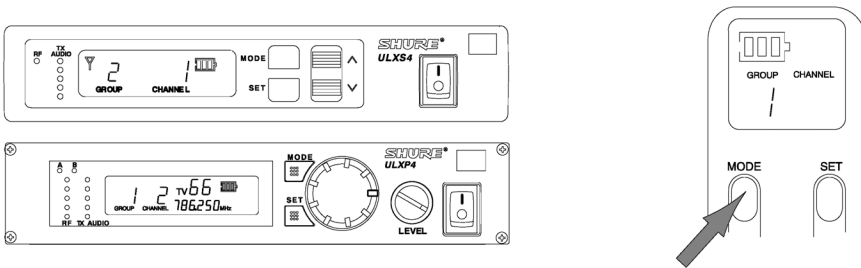

그림 26

4. 원하는 채널 번호로 맞추기 위해서는 그림 27과 같이 SET 버튼을 누른다.

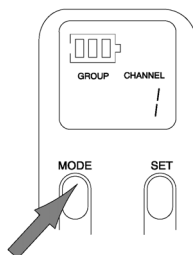

그림 27

5. 그룹 또는 채널 설정의 방향을 반대로 하기 위해서는 그림 28과 같이 SET 버튼을 누른 상태에서 MODE 버튼을 누른다.

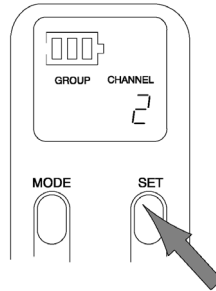

그림 28

6. 새로운 채널 설정을 선택하려면 다시 MODE 버튼을 누른다. 주파수가 변경되면 디스플레이에 간단히 “Fr Ch” 문자가 나타난다. 그리고 그림 29와 같이 새로운 그룹과 채널 설정이 표시된다.

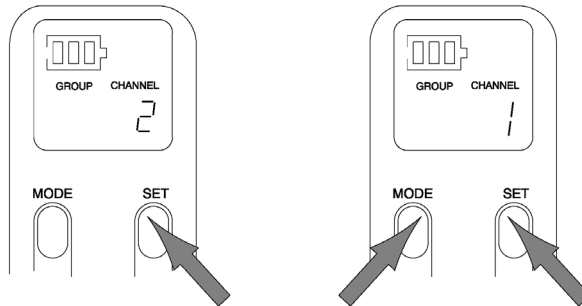

그림 29

7. 그림 30과 같이 트랜스미터의 그룹과 채널 설정이 리시버의 그룹과 채널 설정과 같음을 확인한다. 만일 바디팩 트랜스미터를 사용한다면 벨트, 허리띠 또는 기타 끈에 고정시킨다.

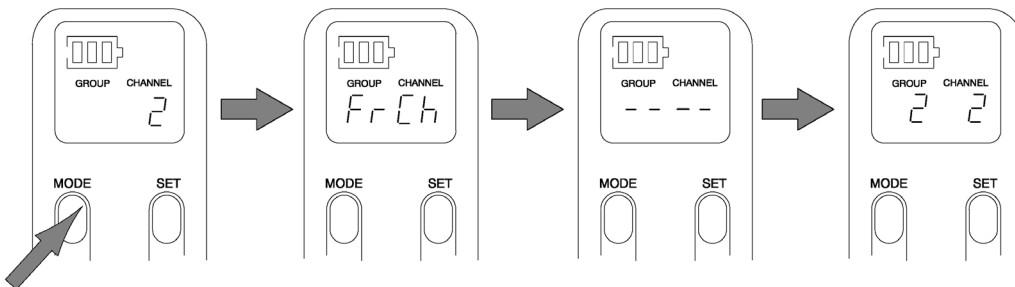

그림 30

트랜스미터를 지금 사용할 수 있다. 다수의 시스템을 설치하려면 트랜스미터를 켜고 “기본 리시버 프로그래밍”으로 돌아가서 각 시스템의 구성 절차를 반복한다.

시스템 운용

마이크에 대고 말을 하거나 악기를 연주한다. 만일 오디오 시스템의 설정이 제대로 되어 있고 적절하게 구동을 한다면 라우드스피커를 통해 목소리나 악기의 소리를 들을 수 있다. 리시버에 있는 LED 또한 밝게 빛난다. 마이크에 대고 크게 말을 한다거나 악기를 크게 연주할 때에만 그림 31과 같이 최상단의 TX AUDIO LED가 순간 빨간색으로 빛난다.

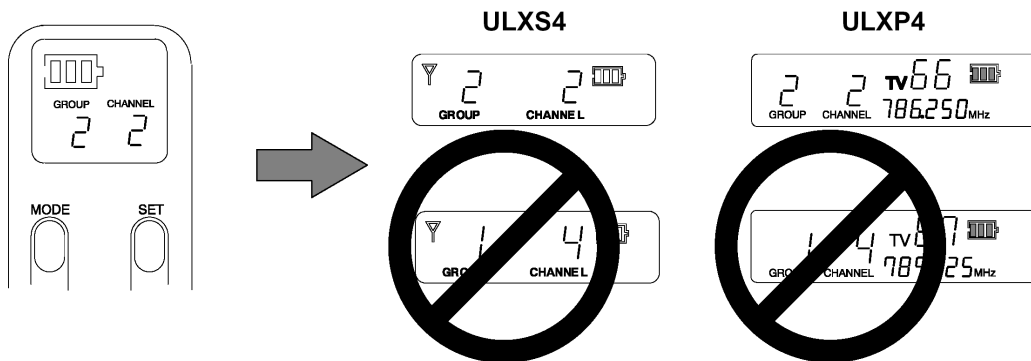

그림 31

트랜스미터 게인 조절

필요하다면 그림 32와 같이 마이크에 대고 말을 하거나 악기를 연주할 때 리시버의 오디오 LED가 황녹색이 될 때까지 제공되는 스크류드라이버를 사용해서 트랜스미터 게인을 조절한다. 빨간색 LED는 크게 말을 하거나 크게 연주할 때에만 순간적으로 빛난다.

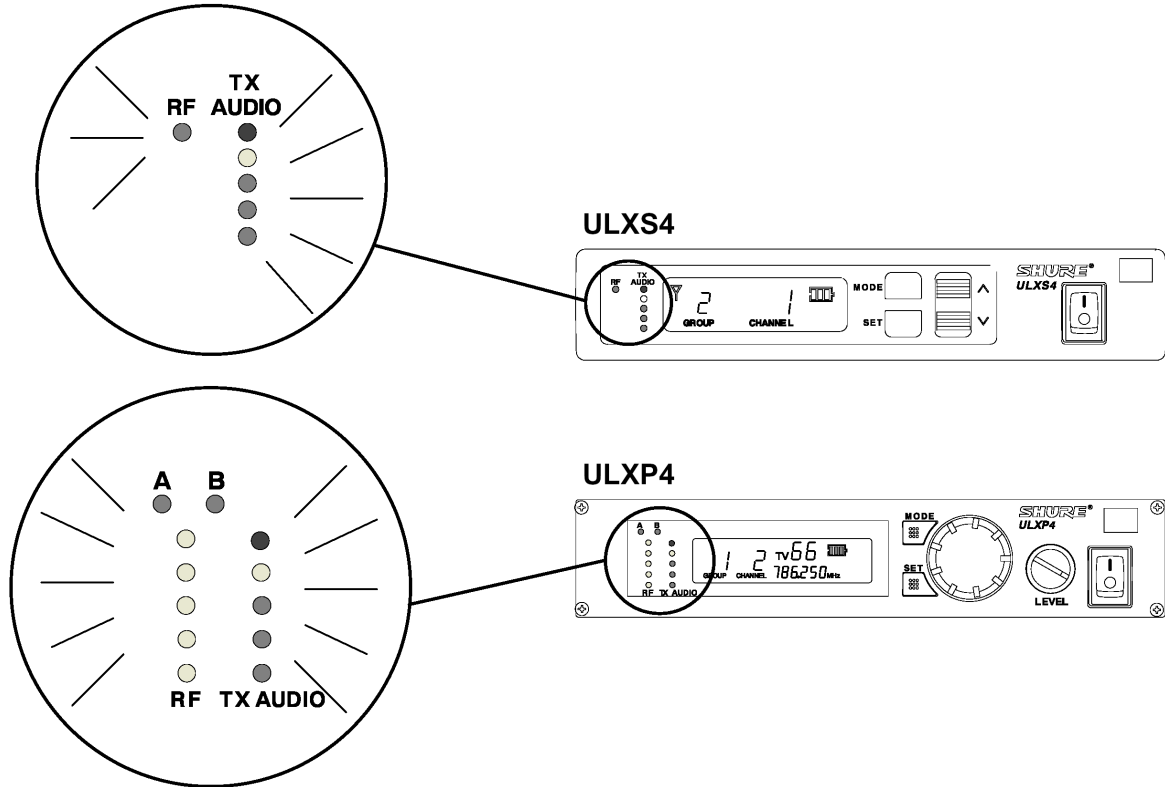

그림 32

트랜스미터 주파수 설정 잠금

1. 그림 33 참조. 트랜스미터 전원 스위치를 OFF 위치에 놓고 디스플레이의 빛이 꺼질 때까지 기다린다.
2. SET 버튼을 누르고 있다.
3. 전원 스위치를 다시 ON 위치에 놓는다. 트랜스미터 디스플레이에 “Fr L” 문자가 나타난다. 이는 주파수 설정이 잠긴 것을 의미한다. 그리고 잠겨진 주파수의 그룹과 채널이 표시된다.

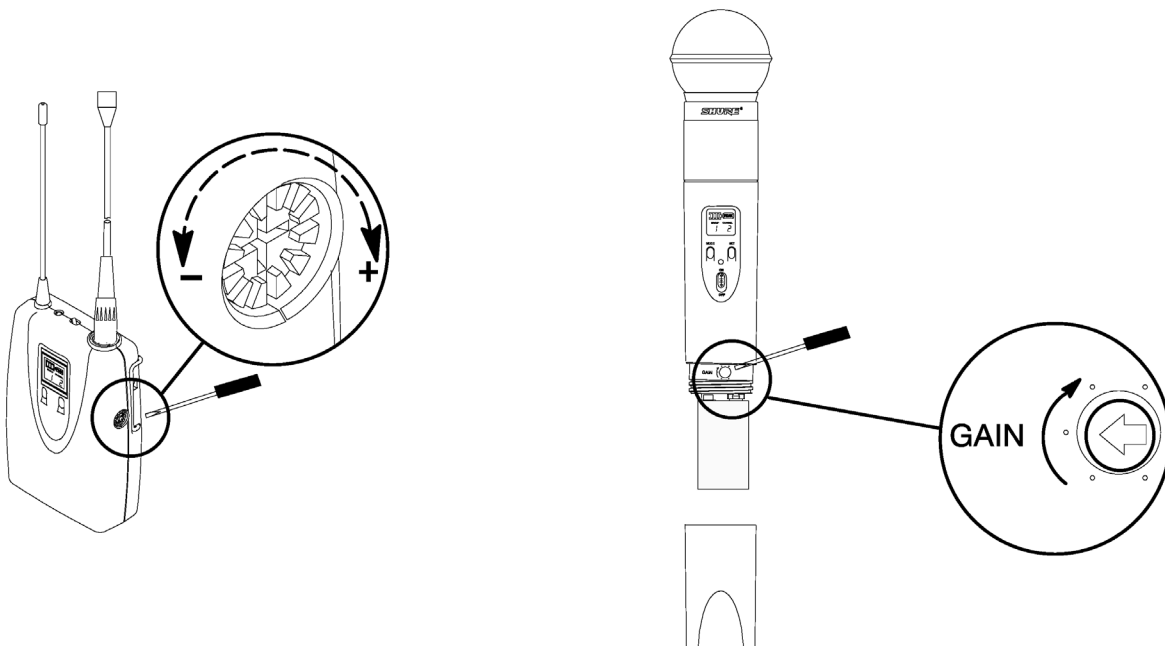

그림 33

트랜스미터 주파수 설정 잠금 해제

1. 그림 34 참조. 트랜스미터 전원 스위치를 OFF 위치에 놓고 디스플레이 빛이 꺼질 때까지 기다린다.
2. SET 버튼을 누르고 있다.
3. 전원 스위치를 다시 ON 위치에 놓는다. 트랜스미터 디스플레이에 “Fr UL” 문자가 나타난다. 이는 주파수 설정의 잠금 장치가 해제된 것을 의미한다. 그리고 현재의 주파수 그룹과 채널이 표시된다.

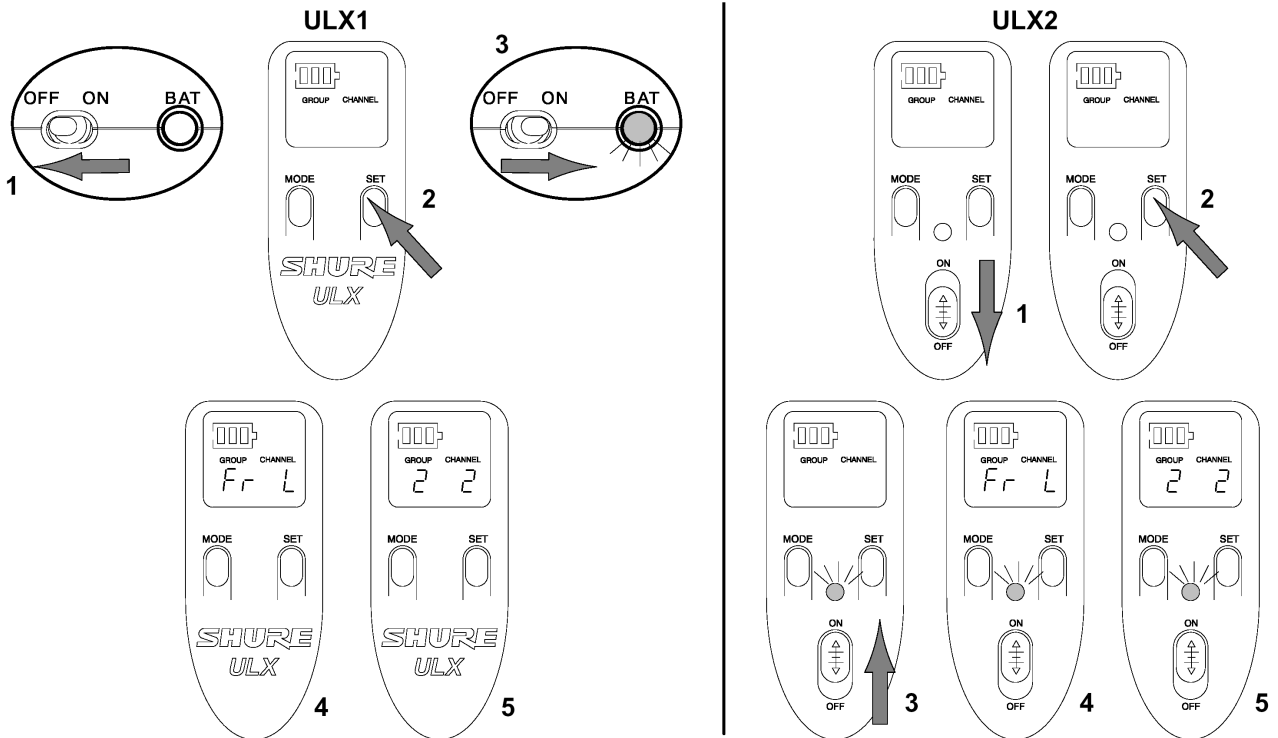

그림 34

전원 On/Off 스위치 잠금

1. 트랜스미터의 전원 스위치를 ON 위치에 놓음으로써 전원을 켜다.
2. SET 버튼을 누른 상태에서 MODE 버튼을 4초 동안 누른다. 그림 35와 같이 "Po L" 문자가 디스플레이에 표시된다. 이 표시는 전원 On/Off 스위치가 잠겨진 것을 의미한다. 전원 ON/OFF 스위치가 OFF 위치에 있어도 트랜스미터는 꺼지지 않는다.

주의: 트랜스미터를 잠글 때 이 두 버튼이 제대로 동작되었는지 확인해야 한다.

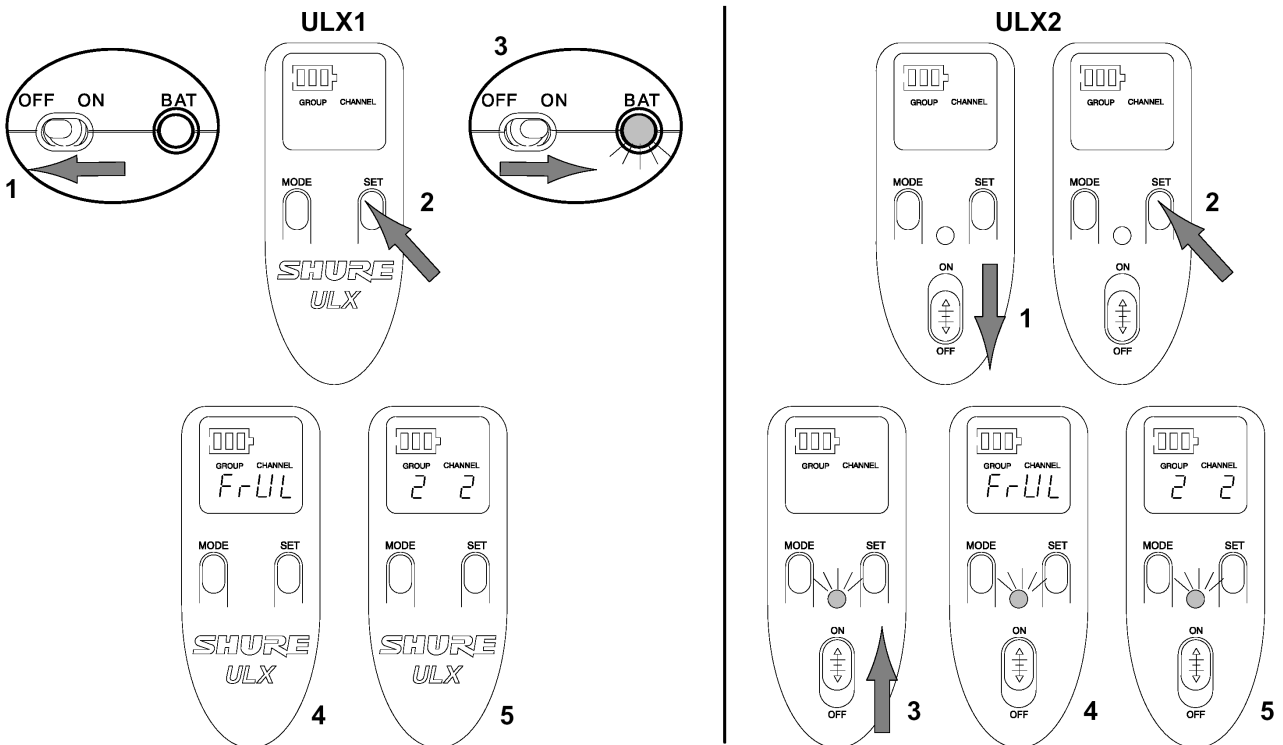

그림 35

전원 On/Off 스위치 잠금 해제

1. 트랜스미터의 전원 ON/OFF 스위치가 ON 위치에 있는 것을 확인한다.
2. 트랜스미터의 SET 버튼을 누른 상태에서 MODE 버튼을 4초 동안 누른다. 그림 36과 같이 "Po UL" 문자가 디스플레이에 표시된다. 이 표시는 전원 On/Off 스위치의 잠금 장치가 해제된 것을 의미한다. 이제 트랜스미터는 표준 모드로 운용된다.

주의: 트랜스미터의 잠금 장치를 해제할 때 이 두 버튼이 제대로 동작되었는지 확인해야 한다.

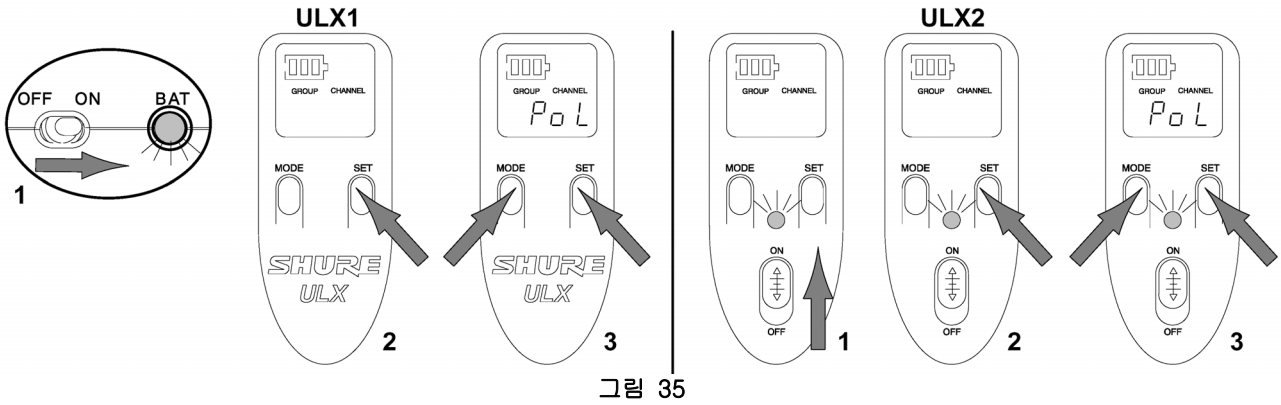

그림 36

고급 프로그래밍 모드 (ULXP4 모델에만 적용)

주파수 그룹 스캐닝

1. 리시버의 SET 버튼을 누른 상태에서 MODE 버튼을 한번만 누른다. 그림 37과 같이 디스플레이에 GROUP과 SCAN 문자가 반짝인다.

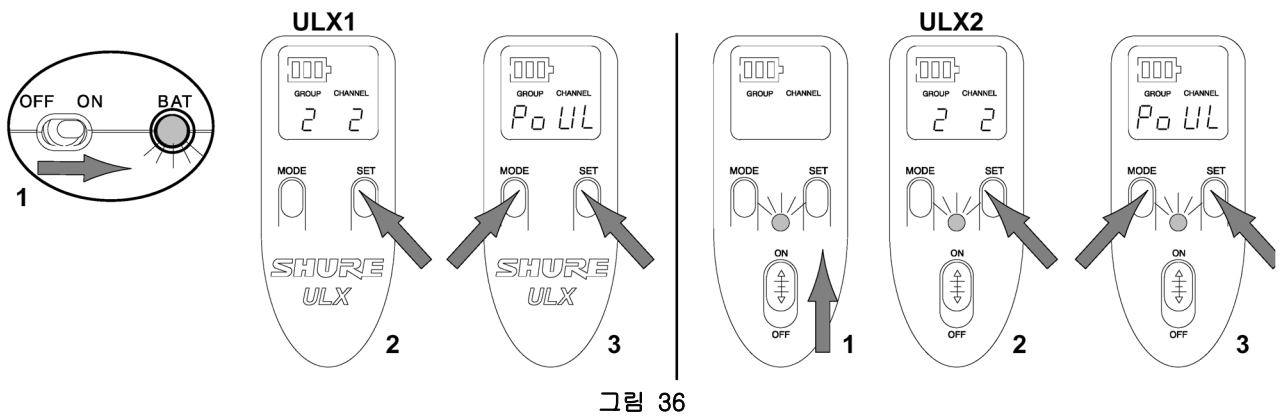

그림 37

2. 스캐닝을 시작하기 위해서 그림 38과 같이 시계방향으로 컨트롤 노브를 1/4 돌린다. 리시버는 모든 그룹에서 각각의 채널을 자동으로 스캐닝한다.

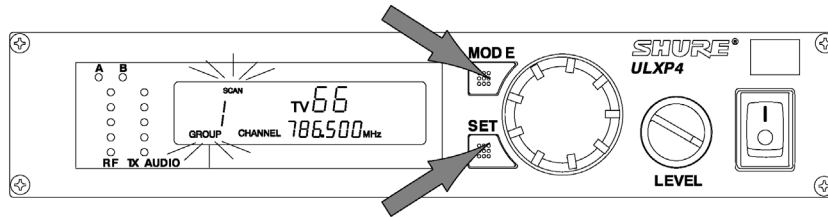

그림 38

3. 모든 그룹의 스캐닝이 끝나면 개방된 채널이 가장 많은 그룹이 그림 39와 같이 디스플레이에 표시된다.

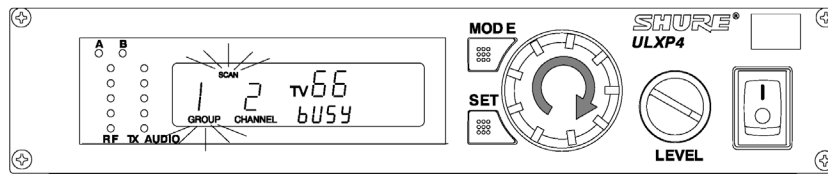

그림 39

4. 리시버를 새로운 그룹으로 동조하기 위해서는 SET 버튼을 누른다. 이 그룹에 있는 개방된 채널은 자동으로 스캔되어 배경화면에 저장된다. 그리고 디스플레이는 그림 40과 같이 디폴트 모드로 돌아간다. 만일 리시버가 권장하는 그룹을 선택하고 싶지 않다면 컨트롤 노브를 오른쪽으로 돌려 스캔된 그룹의 리스트를 확인한다.

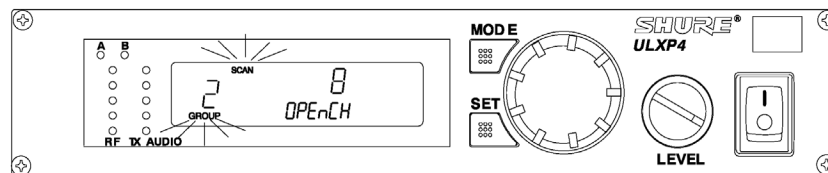
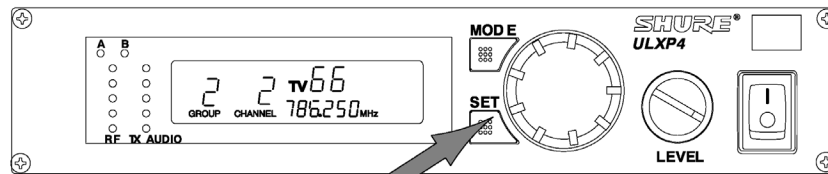

리시버 스quelch 설정 조절

리시버의 스quelch 컨트롤은 최상의 성능을 제공할 수 있도록 공장에서 미리 설정되어 출시된다. 일반적으로 더 이상 조절할 필요는 없다. 그러나 신호의 음질을 개선하거나 시스템의 사용 범위를 증가시키기 위해서는 스quelch 컨트롤을 조절할 수도 있다.

주의: 스quelch 레벨의 증가는 보다 좋은 음질의 신호를 제공(유트되기 전에 잡음이 적음)하지만 운용 범위는 줄어든다. 스quelch 레벨의 감소는 보다 낮은 음질의 신호를 제공(유트되기 전에 잡음이 다소 많음)하지만 운용 범위가 넓어진다.

1. 리시버의 SET 버튼을 누른 상태에서 MODE 버튼을 두 번 누른다. 그림 41과 같이 디스플레이에 "SQLCH"가 반짝인다.



그림 41

2. 컨트롤 노브를 돌린다. 그림 42와 같이 새로운 스quelch 설정이 디스플레이에 표시된다.

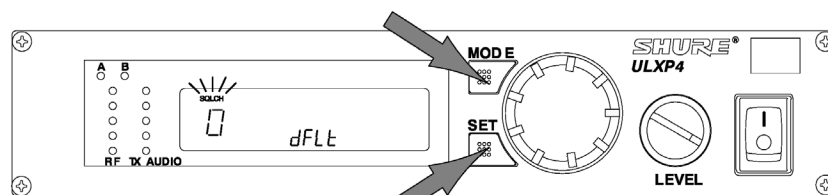

그림 42

3. 새로운 스quelch 값을 저장하려면 SET 버튼을 누른다. 그리고 디스플레이를 디폴트 모드로 돌아가게 하려면 MODE 버튼을 다시 누른다.

리시버 잠금

설정된 값의 뜻하지 않은 변화로 인한 사고를 예방하기 위해서 ULXP4 리시버 주파수와 출력 레벨에 잠금 장치를 설정할 수 있다. 잠금 기능은 아래와 같다.

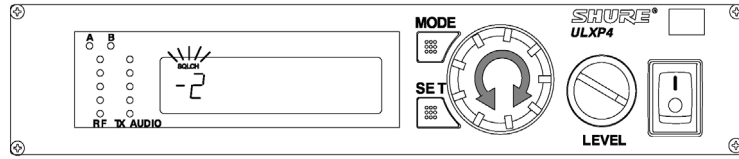
1. 리시버의 SET 버튼을 누른 상태에서 MODE 버튼을 세 번 누른다. 그림 43과 같이 리시버 디스플레이에 “Loc” 문자가 표시된다.



그림 43

2. 그림 44와 같이 리시버의 디스플레이에 잠금 아이콘이 한 개 또는 둘 다 빛날 때까지 컨트롤 노브를 돌린다.

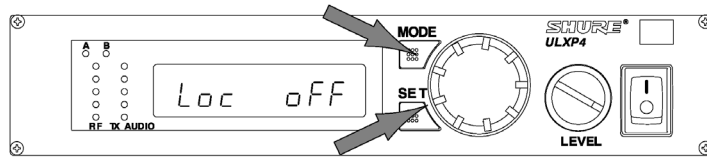

그림 44

3. 잠금 아이콘을 설정하려면 SET 버튼을 누른다. 디스플레이는 디폴트 모드로 돌아가고 잠금 아이콘은 그림 45와 같이 항상 모든 디스플레이 스크린에 나타난다.

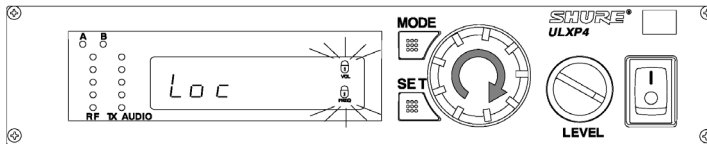

그림 45

리시버 잠금 해제

ULXP4 리시버 주파수와 출력 레벨 설정의 잠금 장치를 해제하려면 SET 버튼을 누른 상태에서 컨트롤 노브를 왼쪽-오른쪽-왼쪽으로 1/4 돌린다. 그림 46과 같이 리시버의 잠금 장치가 해제되고 잠금 아이콘이 사라진다.

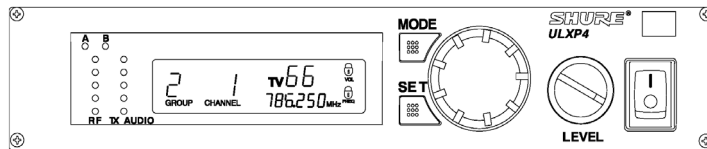

그림 46

주의: 만일 볼륨 컨트롤 노브가 잠겨진 레벨보다 더 높은 레벨로 설정되었다면 출력 레벨은 잠겨진 상태로 계속 유지되고 리시버 디스플레이에 볼륨 레벨 경고 표시가 빛난다. 그림 47 참조. 볼륨 레벨 경고 표시의 반짝임이 멈출 때까지 볼륨 컨트롤 노브를 시계 반대 방향으로 돌린다. 그러면 출력 레벨 설정이 잠금 장치에서 해제된다.

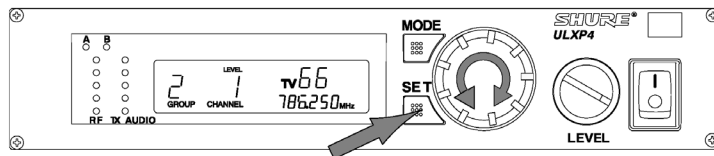

그림 47

리시버 설치

ULXS4 스탠다드 리시버 테이블 설치

ULXS4 스탠다드 리시버를 테이블이나 수평면 위에 설치하려면 그림 48과 같이 리시버의 바닥면의 4군데 코너에 점착성이 뛰어난 범퍼를 부착하고 설치할 표면에 리시버를 올려 놓는다.

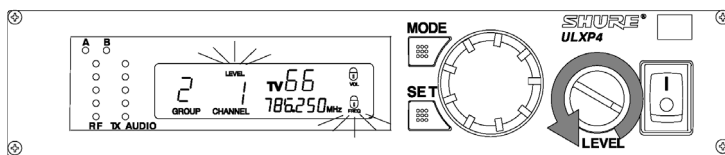

그림 48

주의: ULXS4는 또한 랙에 장착될 수도 있다. 랙에 장착하려면 24 페이지에 작성된 랙 마운트 키트 중에 하나를 사용하면 된다.

ULXP4 프로페셔널 리시버 랙 장착

1. 그림 49와 같이 리시버의 양쪽 면에 제공된 랙 마운트 브라켓을 끼워 넣는다.
2. 8개의 스크류로 리시버에 브라켓을 고정시킨다.

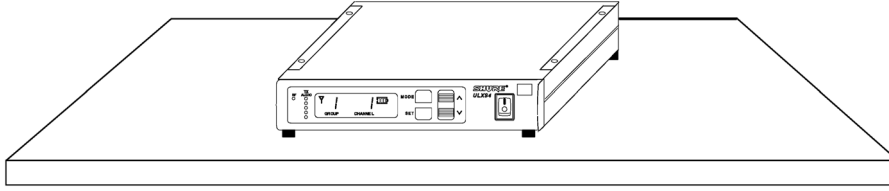
경고: PCB에 손상을 줄 수 있으므로 너무 단단히 조이지 않는다.



그림 49

3. 그림 50과 같이 19인치 오디오 장비 랙에 리시버를 끼워 넣는다.
4. 제공되는 4개의 스크류를 사용해서 랙에 랙 마운트 브라켓을 고정시킨다.
5. 전면 안테나를 사용하지 않는다면 브라켓 홈에 플라스틱 플러그를 삽입한다.

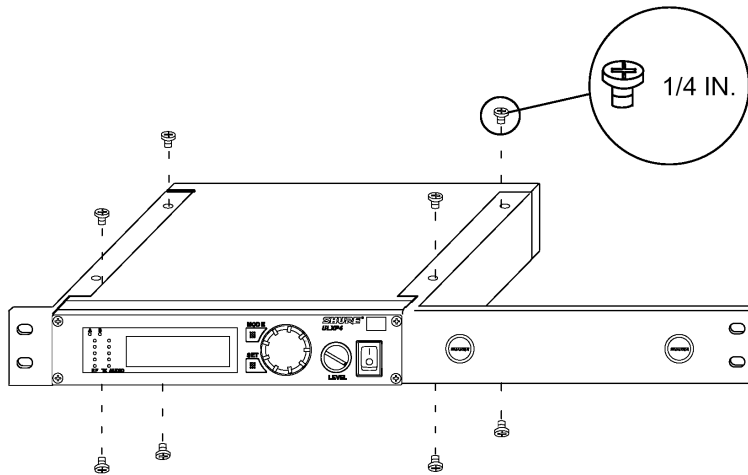

그림 50

주의: 전면 안테나를 사용하려면 24 페이지에 작성된 UA600 전면 장착 안테나 키트가 필요하다.

듀얼 ULXP4 리시버 랙 장착

1. 전면 패널이 같은 방향을 향하도록 놓고 두개의 리시버를 붙인다.
2. 그림 51과 같이 스트래들 바로 두개의 리시버가 겹쳐지도록 리시버의 상단면과 하단면의 오목한 곳에 제공된 스트래들 바를 올려 놓는다.

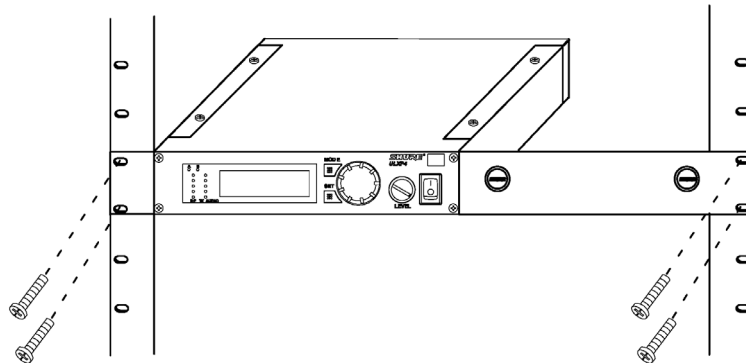

그림 51

3. 제공된 스크류를 사용해서 리시버에 부착된 스트래들 바를 고정시킨다.
경고: PCB에 손상을 줄 수 있으므로 너무 단단히 조이지 않는다.
4. 그림 52와 같이 리시버의 양쪽 면에 제공된 랙 마운트 브라켓을 삽입한다.
5. 제공된 스크류로 리시버와 브라켓을 고정시킨다.

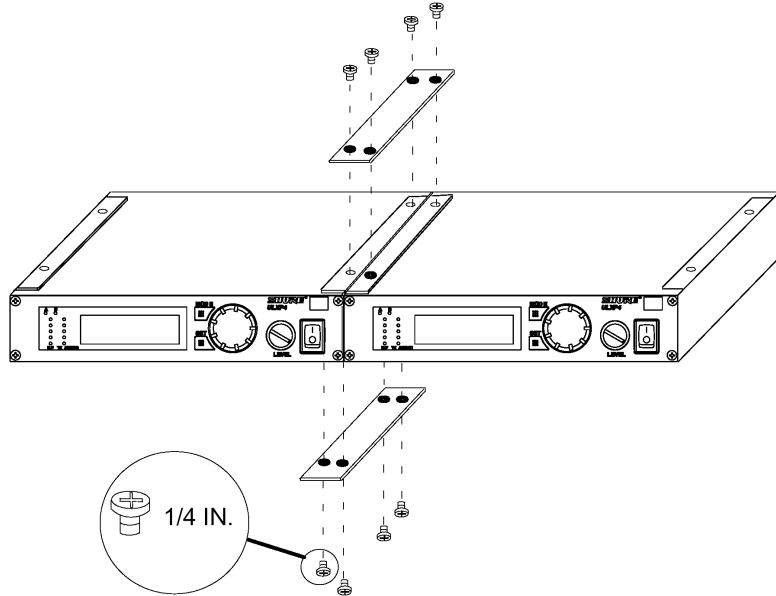

그림 52

6. 그림 53과 같이 두개가 연결된 리시버를 19인치 오디오 장비 랙에 끼워 넣는다.
7. 제공된 4개의 스크류를 사용해서 랙과 브라켓을 고정시킨다.

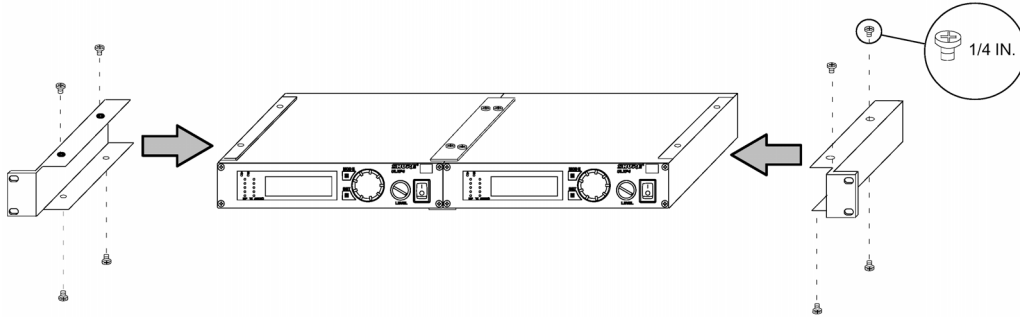

그림 53

주의: 전면 또는 연결 안테나를 사용하려면 24 페이지에 작성된 선택 액세서리를 사용해야 한다.

최상의 성능을 얻기 위한 정보

- 트랜스미터와 리시버 안테나가 서로 보이도록 시각적으로 일직선상을 유지한다.
- 금속이나 다른 밀도가 높은 물질이 있는 곳에 트랜스미터와 리시버를 두지 않는다.
- 컴퓨터 또는 CD 플레이어, DAT 장비, 그리고 디지털 시그널 프로세서 등과 같은 RF 발생 장비 근처에 리시버를 두지 않는다.
- 외부 안테나를 사용하지 않는 경우에는 장비 랙의 바닥면에 리시버를 두지 않는다.
- 리시버의 안테나의 끝을 45도 각도로 벌려서 안테나 사이를 멀리하는 것이 중요하고 다른 큰 금속물체로부터 멀리 띄워 놓는다.
- 리시버 안테나를 차단하지 않는다.
- 리시버의 외부 안테나에는 적절한 케이블을 사용한다. 최상의 성능을 위해서는 Shure UA825 또는 UA850 저손실 동축 안테나 케이블, 또는 RG-8U와 같은 50옴 저손실 케이블을 사용한다.
- 외부 안테나에는 UA844WB 안테나 분배 시스템과 함께 Shure UA820WB 1/2 웨이브 안테나와 UA830WB 액티브 외부 안테나 키트를 사용한다.
- 다이버시티 안테나를 1/4 웨이브 띄워서 설치한다. 이는 Shure 안테나 분배 시스템과 함께 Shure UA830WB 액티브 외부 안테나 키트와 Shure UA825, UA850, 또는 UA8100 저손실 동축 케이블을 사용하여 하나 또는 두 개의 1/2 웨이브 안테나의 외부 배치로 얻을 수 있다. 다수의 시스템을 설치하기 위해서는 Shure UA844WB 안테나/전원 분배 시스템을 사용한다.
- 트랜스미터와 리시버 사이의 거리를 5 미터 이상 유지한다.

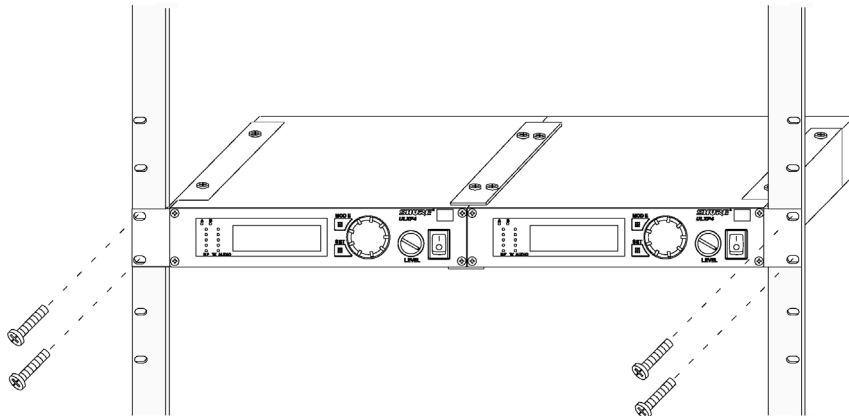
시스템 사양

주의: 사용할 수 있는 주파수는 지역마다 다르므로 제공된 주파수 설정표를 참조하십시오.

RF 반송 주파수 범위

740.000 - 752.000 Mhz

작동 범위

최적의 상태에서 100 미터

주의: 실질적인 운용 범위는 RF 신호의 흡수, 반사, 그리고 간섭에 영향을 받는다.

오디오 주파수 응답

25 - 15,000Hz, ±2 dB

주의: 전반적인 시스템 주파수 응답은 마이크 요소에 의해서 달라진다.

ULX1 트랜스미터 입력 (그림 54)

커넥터:	TA4F
입력 구성:	언밸런스드, 액티브
실제 임피던스:	핀 마이크 18 kΩ 악기용 케이블 1 MΩ
최대 입력 레벨:	10 Vp-p (12 dBV) at 1% THD, 1 kHz 신호, 최소 게인 설정
TA4F 커넥터 핀 구조:	핀 1: 그라운드에 연결 핀 2: +5V에 연결 핀 3: 오디오에 연결 핀 4: 20 kΩ 저항과 그라운드에 연결 (악기용 어댑터 케이블에서의 핀 4는 플로트한다.)
외부 전원 전압	마이크 카트리지로 +5V가 제공된다.

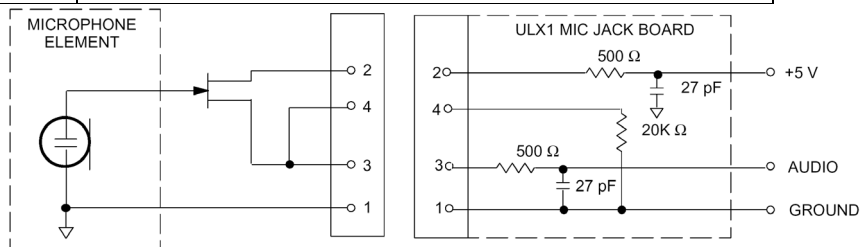

주의: 핀 마이크는 핀 3과 4를 함께 연결하고 기타 케이블은 연결하지 않는다.

그림 54

ULX1 트랜스미터 출력

실제 임피던스:	50 Ω
공칭 출력 레벨:	10 mW
최대 출력 레벨:	10 mW
핀 구조:	Shell = 그라운드 Center = 신호

ULX2 트랜스미터 입력

입력 구성:	언밸런스드, 액티브
실제 임피던스:	20 kΩ
최대 입력 레벨:	10 Vp-p (12 dBV) at 1% THD, 1 kHz 신호, 최소 게인 설정

ULX2 트랜스미터 출력

실제 임피던스:	50 Ω
공칭 출력 레벨:	10 mW
최대 출력 레벨:	10 mW
핀 구조:	Shell = 그라운드 Center = 신호

ULXS4와 ULXP4 리시버 입력

커넥터:	안테나	전원 입력
커넥터 타입:	BNC	IEC 320
실제 임피던스:	50 Ω	—
공칭 입력 레벨:	-90 ~ -30 dBm	15 Vdc
최대 입력 레벨:	+6 dBm (-20 dBm 권장)	18 Vdc
핀 구조:	Shell = 그라운드 Center = 신호	IEC 스탠다드
외부 전원 전압:	최대 12 Vdc, 150 mA	—

ULXS4와 ULXP4 리시버 출력

커넥터:	High Z Audio	Low Z Audio*
출력 구성:	언밸런스드 (1/4 인치.)	밸런스드 (XLR)
실제 임피던스:	3 kΩ	22 Ω
공칭 입력 레벨:	—	—
핀 구조:	Tip = Hot Ring/Sleeve = Gnd	1 = Ground 2 = Hot 3 = Cold
전압/전류/팬텀 전원 보호?	있음	있음

*출력 레벨: 마이크 레벨 = 라인 레벨 - 20 dB

트랜스미터 오디오 극성

마이크 다이어그램의 정압(또는 WA302 폰 플러그의 팁에 제공되는 정 전압)은 핀 2(저 임피던스 출력의 핀 3에 대해서) 그리고 고 임피던스 1/4인치 출력의 팁에 정 전압을 생성시킨다.

트랜스미터 게인 조절 범위

ULX1: 25 dB

ULX2: 25 dB

리시버 오디오 출력 레벨 (±38 kHz 편차, 1 kHz 톤)

XLR 커넥터 (600 Ω 부하 연결): +3.9 dBV (라인), -17 dBV (마이크)

1/4 인치 커넥터 (3000 Ω 부하 연결): -2 dBV

임피던스

ULX1 (입력): 1 MΩ

ULXS4, ULXP4 (출력): 라인 레벨일 경우 50 Ω; 마이크 레벨일 경우 2000 Ω

변조

프리-엠퍼시스와 디-엠퍼시스가 내장된 ±38 kHz 편차 컴프레서-익스팬더 시스템

RF 파워 출력

ULX1, ULX2: 최대 10 mW

다이내믹 레인지

>100 dB, A-weighted

RF 감도

1.26 μV for 12 dB SINAD (typical)

이미지 리젝션

80 dB typical

스퓨어리스 리젝션

75 dB typical

최종 무음 (기준 ±38 kHz 편차)

>105 dB, A-weighted

시스템 왜곡 (기준 ±38 kHz 편차, 1 kHz 변조)

0.3% 전고조파왜율, typical

전원

ULX1, ULX2: 9V 알카라인 배터리 (듀라셀 MN1604 권장); 8.4V 니켈카드뮴 옵션
 ULXS4, ULXP4: 14 – 18 Vdc (부성 접지), 550 mA

배터리 수명

8 – 9 시간 (9V 듀라셀 MN1604 알카라인 배터리 사용 시)

작동 온도 범위

-20°C – 49°C (-4°F – 120°F)

주의: 배터리 특성은 이 범위에 한정된다.

크기

ULX1: 96.5mmH x 67mmW x 26.7mmD (3.86 x 2.68 x 1.10 in.)
 ULX2/58, ULX2/BETA58: 241mmL x 51mmDia. (9.5 x 2 in.)
 ULX2/87, ULX2/BETA87: 216mmL x 51mmDia. (8.5 x 2 in.)
 ULXS4: 43mmH x 214mmW x 163mmD (1.72 x 8.56 x 6.52 in.)
 ULXP4: 43mmH x 214mmW x 172mmD (1.72 x 8.56 x 6.88 in.)

순 중량

ULX1: 79g (2.8 oz.) 배터리 제외
 ULX2/58, ULX2/BETA58: 295g (10.4 oz.) 배터리 제외
 ULX2/87, ULX2/BETA87: 193g (6.8 oz.) 배터리 제외
 ULXS4: 1049g (2 lbs, 5 oz.)
 ULXP4: 1105g (2 lbs, 7 oz.)

검정

ULX1, ULX2 트랜스미터: FCC 파트 74와 90에 의해 승인된 유형. RSS-123과 RSS-102에 의거 캐나다의 IC로부터 인증됨. 유럽 ETSI 규격 EN-300 422 파트 1과 2, ETS 301 489 파트 1과 9의 규정에 따른다.

ULXS4, ULXP4 리시버: FCC 파트 15A의 적합성 선언(Declaration of Conformity) 규정에 의거 승인됨. RSS-123에 의거 캐나다의 IC로부터 인증됨. 유럽 ETSI 규격 ETS 301 489 파트 1과 9의 규정에 따른다.

Shure 모델 ULX1과 ULX2 트랜스미터는 유럽 R&TTE 조항 99/5/EC의 필수 조건에 부합하며 CE 마크를 부착할 수 있다. **CE 0682**

Shure 모델 ULXS4와 ULXP4 리시버는 유럽 R&TTE 조항 99/5/EC의 필수 조건에 부합하며 CE 마크를 부착할 수 있다. **CE**

PS40 전원 공급장치: 안전 규정 UL 1310에 따른다. 캐나다/CSA 22 2 No. 223.

PS40E 전원 공급장치: 안전 규정 EN 60950에 따른다.

PS40UK 전원 공급장치: 안전 규정 EN 60950과 BS 7002에 따른다.

교체 가능 부품

AC 어댑터 (120 VAC, 60 Hz)	PS40
AC 어댑터 (230 VAC, 50/60 Hz, Europlug)	PS40E
AC 어댑터 (230 VAC, 50/60 Hz, UK).....	PS40UK
AC 어댑터 (90 VAC, 20/60 Hz)	PS40J
SM58 카트리지와 그릴 (ULX2/58)	R158
BETA 58 카트리지와 그릴 (ULX2/BETA 58).....	R178
SM87A 카트리지와 그릴 (ULX2/SM87)	R165
BETA 87A 카트리지와 그릴 (ULX2/BETA 87A).....	R166
BETA 87C 카트리지와 그릴 (ULX2/BETA 87C).....	RPW100
Matte Silver Grille (ULX2/58)	RK143G
Matte Silver Grille (ULX2/BETA 58).....	RK265G
Matte Silver Grille (ULX2/BETA 87A)	RK313
Matte Silver Grille (ULX2/BETA 87C).....	RK312
Black Grille (ULX2/87).....	RK214G
Black Grille (ULX2/BETA 58)	RK323G
Black Grille (ULX2/BETA 87A)	RK324G
벨트 클립	44A8013A
1/4 웨이브 안테나 (554 – 698 Mhz)	95A8699
1/4 웨이브 안테나 (748 – 865 Mhz)	95B8699
1/2 웨이브 안테나 (774 – 865 Mhz)	95F8783
1/2 웨이브 안테나 (662 – 698 Mhz)	95C8783
1/2 웨이브 안테나 (554 – 590 Mhz)	95D8783
1/2 웨이브 안테나 (746 – 784 Mhz)	95E8783

제공되는 액세서리

마이크 스탠드 어댑터(ULX2)	WA371
그립/스위치 커버(ULX2)	WA555
지퍼 백 (ULX1).....	26A13
지퍼 백 (ULX2).....	26A14
스크류드라이버	80A498

선택 액세서리

패시브 안테나 분열/결합 킷	UA220*
UHF 라인 앰프	UA830WB
UHF 전원 공급 지향 안테나.....	UA870WB
UHF 안테나 전원 분배 앰프 (U.S.A)	UA844US
UHF 안테나 전원 분배 앰프 (Europe)	UA844E
UHF 안테나 전원 분배 앰프 (UK)	UA844UK
1/4 웨이브 안테나 (748 – 865 Mhz)	UA400A
1/4 웨이브 안테나 (554 – 698 Mhz)	UA400B
1/2 웨이브 안테나 (774 – 865 Mhz)	UA820A
1/2 웨이브 안테나 (662 – 698 Mhz)	UA820C
1/2 웨이브 안테나 (554 – 590 Mhz)	UA820D
1/2 웨이브 안테나 (746 – 784 Mhz)	UA820E
33 m (100 ft.) BNC-BNC 케이블.....	UA8100
1.8 m (6 ft.) BNC-BNC 케이블	UA806
안테나 랙 패널	UA440
전면 장착 안테나 킷 (케이블 2개, 벌크헤드 어댑터 2개 포함)	UA600
외부 안테나 브라켓 (BNC 벌크헤드 어댑터 포함).....	UA505
싱글 리시버용 랙 마운트 킷	UA506
두개의 리시버용 랙 마운트 킷	UA507
앰프 장착용 리시버 스탠드	WA595
휴대용 케이스	WA610

UA844 Antenna Distribution System

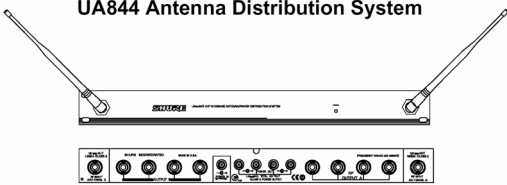

UA830WB UHF Line Amplifier (antenna not included)

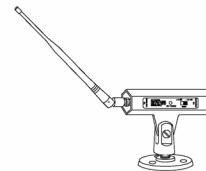

UA505 UHF Remote Antenna Kit (antenna not included)

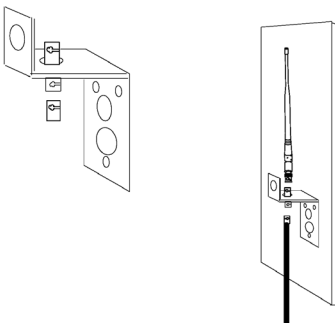

UA870WB UHF Active Directional Antenna

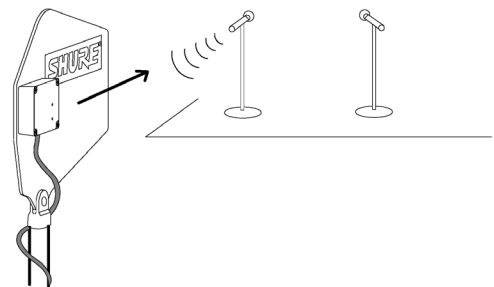

* ULX 리시버에 UA220을 사용하려면 Shure 사이트의 응용고시(Application Bulletin)를 참조하십시오.:

http://shure.custhelp.com/cgi-bin/shure.cfg/php/enduser/std_adp.php?p_faaid=2451.

배터리 수명

Shure에서는 ULX1과 ULX2 트랜스미터에 9V 알카라인 또는 리튬 배터리를 사용하도록 권장하고 있다. 9V 배터리의 일반적인 예상 수명을 아래 테이블에 나타내었다. 배터리 성능에 대한 보다 자세한 사항은 대리점 또는 Shure Service Department, 1-800-516-2525 (7:30 am - 4:00 pm, Central Standard Time)로 연락하십시오. 유럽은 49-7131-72140, 다른 국가의 사용자는 미국 Shure 본사, 847-866-2200으로 연락하십시오.

주의: 일년 이상된 배터리를 사용하거나 지나치게 높은 온도에 노출된 배터리는 불량률이 매우 높다.

ULX 트랜스미터는 동작에 필요한 최소한의 6V를 생성해내는 DC/DC 컨버터를 사용한다. 배터리가 이러한 임계 전압값을 제공하지 못하면 트랜스미터는 동작하지 않는다.

재충전이 되지 않는 배터리 타입	ULX 트랜스미터에서의 일반적인 배터리 수명	ULX 트랜스미터에 사용 권장 여부?
리튬 (Lithium)	21 시간	네
알카라인 (Alkaline)	8 시간	네
탄소-아연 (Carbon-Zinc)	5 시간	아니오

재충전용 배터리 타입	ULX 트랜스미터에서의 일반적인 배터리 수명	ULX 트랜스미터에 사용 권장 여부?
니켈-카드뮴 (Ni-Cd)	2 시간	아니오
니켈-수소 (Ni-MH)	2.5 시간	아니오

문제 해결

아래의 테이블은 몇몇의 일반적인 고장과 해결책을 제시한다. 만일 문제점을 해결할 수 없을 경우 대리점이나 Shure Service Department, 1-800-516-2525 (7:30 am - 4:00 pm, Central Standard Time)로 연락하십시오. 유럽은 49-7131-72140, 다른 국가의 사용자는 미국 Shure 본사, 847-866-2200으로 연락하십시오.

문제점	표시 상태		해결방법
	리시버 ULXS4 ULXP4	트랜스미터 ULX1 ULX2	
소리가 들리지 않는다.			<ul style="list-style-type: none"> 트랜스미터의 전원을 켜다 배터리의 극성을 알맞게 삽입한다.(+/- 배터리 터미널은 반드시 트랜스미터 터미널과 일치해야 한다.) 새로운 배터리로 교체한다.
			<ul style="list-style-type: none"> 콘센트에 리시버의 AC 어댑터가, 리시버의 후면 패널에 DC 입력 커넥터가 단단히 부착되어 있는지를 확인한다. AC 콘센트가 제대로 작동하는지 확인하고 적절한 전압을 공급한다.
			<ul style="list-style-type: none"> 리시버에 전원이 공급되고 전원 스위치가 ON 위치에 있는 것을 확인한다. 트랜스미터와 리시버가 같은 주파수로 설정되어 있는지를 확인한다. 리시버의 안테나가 수직에서 45도 각도로 서로 멀리 향하도록 한다. 금속 물체로부터 리시버를 멀리한다. 트랜스미터와 리시버를 시각적으로 보이게끔 일직 선상을 유지하고 장애물을 제거한다. 트랜스미터를 리시버 가까이로 옮긴다.
소리가 들리지 않거나 매우 작게 들린다.			<ul style="list-style-type: none"> 큰 소리를 입력 시 트랜스미터에 있는 오디오 피크 아이콘이 빛날 때까지 트랜스미터 게인을 증가시킨다. 리시버의 볼륨을 높인다. 리시버와 앰프 또는 믹서간의 케이블 연결을 확인한다.

문제점	표시 상태		해결방법
	리시버 ULXS4 ULXP4	트랜스미터 ULX1 ULX2	
리시버에서 출력되는 음의 레벨이 기타 또는 마이크에 연결되는 케이블에 따라 다르다.			<ul style="list-style-type: none"> 필요한 만큼 트랜스미터의 게인을 조절한다. 필요한 만큼 리시버의 볼륨을 조절한다.
기타를 바꿀 때 음의 레벨이 다르다.			<ul style="list-style-type: none"> 트랜스미터의 게인을 조절해서 기타 출력 레벨 간의 차이를 보정한다.
왜곡이 점점 증가한다.			<ul style="list-style-type: none"> 트랜스미터 배터리를 교체한다.
잡음, 왜곡이 파열하거나 다른 무선 신호에 간섭을 받는다.			<ul style="list-style-type: none"> 트랜스미터를 끄고도 잡음이 발생하면 다른 무선 시스템, CB 라디오 등과 같은 RF 소스 근처에서 멀리 띄어 놓는다. 무선 시스템의 운용 주파수를 바꾼다.
연주 공간 주위에서 트랜스미터를 움직일 때 순간적인 음의 손실이 발생한다.(드롭아웃)			<ul style="list-style-type: none"> 수신기의 위치를 변경하고 이동하면서 테스트를 한다. 드롭아웃 현상이 계속 발생하면 난청지점 (dead spots)으로 표시하고 공연 중에는 그 위치를 피한다.

인가 정보

Shure Inc.의 인가없이 장비를 고치거나 변경하는 것은 사용자의 장비 작동 권한이 취소될 수 있다. Shure의 무선 마이크 장비의 사용 인가는 사용자의 책임이며 인가 가능성 여부는 사용자 분류 및 사용 용도, 그리고 선택한 주파수에 달려있다. Shure는 사용자가 주파수를 선택하고 정하기 전에 적절한 허가 조건에 관하여 통신 관할 당국에 조회할 것을 강력히 권고한다.

중요!

주의: 본 장비는 사용 지역에 따라 허락되지 않은 몇몇의 주파수가 운용될 가능성도 있다. 관할 당국에 사용 지역의 무선 마이크 제품에 허가된 주파수 정보를 알아보기 바란다.

ULX 시리즈 주파수 범위: 740 – 752 MHz (한국)

인가: 특정 지역에서의 장비 운용은 정부 인가가 필요할 수도 있다. 관할 당국에 제품 사용 여부를 문의하기 바란다.

보증 기간 1년

Shure Inc. ("Shure")는 본 제품의 모든 카트리지와 하우징 조립부품 파트 그리고 모든 트랜스미터 파트의 재료와 제작에 결점이 없다는 것을 구입한 날짜로부터 1년간 보증한다. Shure는 불량 제품의 수리 또는 교환을 선택하여 소비자에게 돌려주거나 구입 금액을 환불할 수도 있다. 소비자는 구입날짜가 확인 가능한 구입 증명서를 보관하여야 하며 보증 청구를 할 때는 구입 증명서를 첨부해야 한다.

만일 제품 보증 기간 내에 제품에 문제가 있다고 생각하는 경우에는 제품을 다시 포장하여 우송 보험에 들고 우송 비용을 지불한 후 아래 주소로 보내도록 한다:

Shure Incorporated
Attention: Service Department
222 Hartrey Avenue
Evanston, Illinois 60202-3696 U.S.A.

한국 내 거주하는 고객들은 SHURE 사의 한국 총대리점인 삼아무역(주)으로 제품을 보내도록 한다.

삼아무역(주)
서울시 종로구 경운동 88번지 수운회관 11층
전화) 02-734-0631, 팩스) 02-734-0647

본 보증서의 내용은 제품을 남용 또는 오용, Shure의 사용 지침에 따르지 않거나 제품을 무단 수리한 경우에는 해당되지 않는다. Shure는 제품의 매매성 또는 특정한 목적용의 적정성에 대한 묵시적 보증은 부인하며 본 제품의 사용 또는 사용 불능으로 인하여 우발적으로, 특히, 또는 결과적으로 발생한 손상에 대한 모든 책임을 부인한다.

묵인적 보증 기간의 제한, 우발적이거나 결과적인 손상의 제외 또는 제한에 관하여 한정 짓지 못하도록 하는 주(州)도 있으므로 상기 제한에 구매 받지 않는 제품 구입자도 있을 수 있다. 본 보증서는 제품 구입자에게 특별한 법적 권리를 부여한다. 제품 구입자는 주(州)마다 다른 기타 권리도 있을 수 있다.

본 보증서는 제품과 함께 제공된 기타 모든 보증을 대신한다.

DECLARATION OF CONFORMITY

We of

Shure Incorporated
222 Hartrey Ave.
Evanston IL 60202-3696 U.S.A.
847-866-2200

declare under our sole responsibility that the following products,

Model: ULXS4 Name: ULX Standard Receiver
Model: ULXP4 Name: ULX Professional Receiver

were tested and found to comply with Part 15 of the FCC rules.

Operation is subject to the following two conditions: (1) this device may not cause harmful interference, and (2) this device must accept any interference received, including interference that may cause undesired operation.

Testing was completed by the following NVLAP or A2LA accredited laboratory:

D.L.S. Electronic Systems, Inc.
1250 Peterson Drive
Wheeling, Illinois 60090, U.S.A.

At the test location of

D.L.S. Electronic Systems, Inc.
166 South Carter
Genoa City, Wisconsin, 53128, U.S.A.,
Test Sites Number 1 and 2

Shure Incorporated, Manufacturer.

Signed:

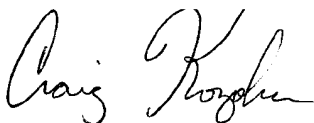

Date: September 14, 2001

Name, Title: Craig Kozokar, Senior Quality Engineer

EU DECLARATION OF CONFORMITY

We,
of

Shure Incorporated
222 Hartrey Avenue
Evanston, IL 60202-3696, U.S.A

Declare under our sole responsibility that the following products

Model:	<u>ULX1</u>	Description:	<u>Transmitter, Body Pack</u>
Model:	<u>ULX2</u>	Description:	<u>Transmitter, Handheld</u>
Model:	<u>ULXS4</u>		<u>Receiver, Diversity</u>
Model:	<u>ULXP4</u>		<u>Receiver, Diversity</u>
Model:	<u>ULXP4D</u>		<u>Dual Receiver, Diversity</u>
Model:	<u>PS40E, PS40UK</u>	Description:	<u>AC/DC Power Adapter</u>

Conforms to the essential requirements and other relevant provisions of the R&TTE Directive (1999/5/EC).

The products comply with the following product family, harmonized or national standards:

ULX1, ULX2, ULXS4, ULXP4, and ULXP4D;

EN 300 422-1 V1.2.2 08-2000 EN 300 422-2 V1.2.1 08-2000
EN 301 489-1 V1.2.1 08-2000 EN 301 489-9 V1.1.1 09-2000

PS40E, PS40UK: EN 60950

Manufacturer: Shure Incorporated

Signed Craig Kozokar Date APRIL 3, 2002

Name, Title Craig Kozokar
Project Engineer, Corporate Quality, Shure Incorporated

European Contact: Shure Europe GmbH
Wannenäcker Str. 28, 74078 Heilbronn, Germany
Phone: 49-7131-7214-0, Fax: 49-7131-7214-14

SHURE Incorporated Web Address: <http://www.shure.com>
222 Hartrey Avenue, Evanston, IL 60202-3696, U.S.A.
Phone: 847-866-2200 Fax: 847-866-2279
In Europe, Phone: 49-7131-72140 Fax: 49-7131-721414
In Asia, Phone: 852-2893-4290 Fax: 852-2893-4055
Elsewhere, Phone: 847-866-2200 Fax: 847-866-2585